

1200V 耐圧 ハイサイド / ローサイドドライバ

BM60212FV-C

概要

BM60212FV-C はブートストラップ方式を用いた Nch-MOSFET 及び IGBT 駆動可能な 1200V 高耐圧ハイサイド/ローサイドドライバです。
ミラーランプ機能、低電圧時誤動作防止機能(UVLO)、を内蔵しています。

重要特性

- ハイサイドフローティング耐圧 : 1200V
- 最大ゲート駆動電圧 : 24V
- Turn ON/OFF Time : 75ns(Max)
- ロジック入力マスク時間 : 60ns

特長

- AEC-Q100 対応 (Note 1)
- ハイサイドフローティング端子耐圧 1200V
- ミラーランプ機能
- 低電圧時誤動作防止機能(UVLO)
- 3.3V 及び 5.0V のロジック電圧入力可能 (Note 1) Grade 1

用途

- MOSFET 駆動用アプリケーション
- IGBT 駆動用アプリケーション

パッケージ

SSOP-B20W

W(Typ) x D(Typ) x H(Max)
6.50mm x 8.10mm x 2.01mm



SSOP-B20W

基本アプリケーション回路

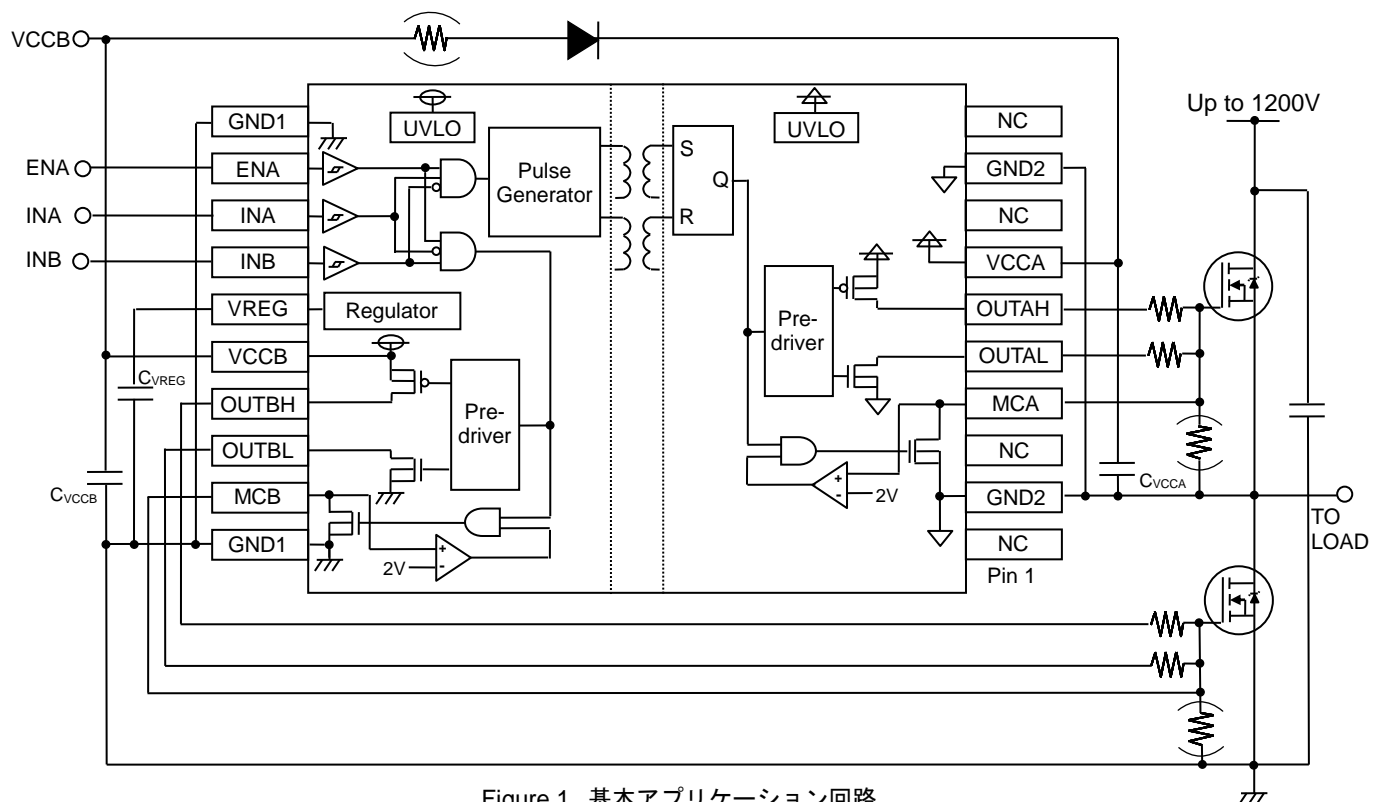

Figure 1. 基本アプリケーション回路

○製品構造 : 半導体集積回路 ○耐放射線設計はしていません

目次

概要	1
特長	1
用途	1
重要特性	1
パッケージ	1
基本アプリケーション回路	1
目次	2
推奨外付け定数範囲	3
端子配置図	3
端子説明	3
機能動作説明	5
絶対最大定格(Ta=25°C)	8
熱抵抗	9
推奨動作条件	9
電気的特性	10
特性データ(参考データ)	11
Figure 10. VCCB Circuit Current 1 vs Low-side Supply Voltage (OUTB=L)	11
Figure 11. VCCB Circuit Current 2 vs Low-side Supply Voltage (OUTB=H)	11
Figure 12. VCCB Circuit Current 3 vs Low-side Supply Voltage (INA=10kHz, Duty=50%)	11
Figure 13. VCCB Circuit Current 4 vs Low-side Supply Voltage (INA=20kHz, Duty=50%)	11
Figure 14. VCCA Circuit Current 1 vs High-side Floating Supply Voltage (OUTA=L)	12
Figure 15. VCCA Circuit Current 2 vs High-side Floating Supply Voltage (OUTA=H)	12
Figure 16. Logic H/L Level Input Voltage vs High-side Floating Supply Voltage	12
Figure 17. OUTA (OUTB)Output Voltage vs Logic Input Voltage (V _{CCB} =15V, V _{CCA} =15V, Ta=+25°C)	12
Figure 18. Logic Pull-down Resistance vs Temperature	13
Figure 19. Logic Pull-down Current vs Temperature	13
Figure 20. Logic Input Minimum Pulse Width vs Temperature	13
Figure 21. ENA Input Mask Time vs Temperature	13
Figure 22. OUTA ON Resistance (Source) vs Temperature	14
Figure 23. OUTA ON Resistance (Sink) vs Temperature	14
Figure 24. OUTB ON Resistance (Source) vs Temperature	14
Figure 25. OUTB ON Resistance (Sink) vs Temperature	14
Figure 26. OUTA Turn ON Time vs Temperature (INA=PWM, INB=L)	15
Figure 27. OUTA Turn OFF Time vs Temperature (INA=PWM, INB=L)	15
Figure 28. OUTB Turn ON Time vs Temperature (INA=L, INB=PWM)	15
Figure 29. OUTB Turn OFF Time vs Temperature (INA=L, INB=PWM)	15
Figure 30. MCA ON Resistance vs Temperature	16
Figure 31. MCB ON Resistance vs Temperature	16
Figure 32. MCA ON Threshold Voltage vs Temperature	16
Figure 33. MCB ON Threshold Voltage vs Temperature	16
Figure 34. VCCB UVLO ON/OFF Voltage vs Temperature	17
Figure 35. VCCB UVLO Mask Time vs Temperature	17
Figure 36. VCCA UVLO ON/OFF Voltage vs Temperature	17
Figure 37. VCCA UVLO Mask Time vs Temperature	17
入出力等価回路図	18
使用上の注意	19
発注形名情報	21
標印図	21
外形寸法図と包装・フォーミング仕様	22
改定履歴	23

推奨外付け定数範囲

端子名	記号	推奨値			単位
		最小	標準	最大	
VCCA	C _{VCCA}	0.1	1.0	-	μF
VCCB	C _{VCCB}	0.1	1.0	-	μF
VREG	C _{VREG}	0.1	3.3	10.0	μF

端子配置図

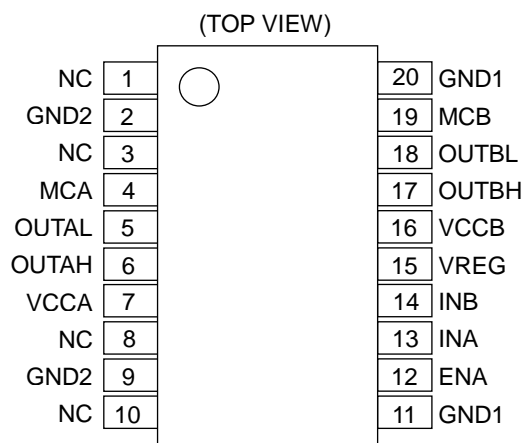

Figure 2. 端子配置図

端子説明

端子番号	端子名	機能
1	NC	ノンコネクション
2	GND2	ハイサイド側グラウンド端子
3	NC	ノンコネクション
4	MCA	ハイサイドミラーランプ用端子
5	OUTAL	ハイサイドシンク側出力端子
6	OUTAH	ハイサイドソース側出力端子
7	VCCA	ハイサイド側電源端子
8	NC	ノンコネクション
9	GND2	ハイサイド側グラウンド端子
10	NC	ノンコネクション
11	GND1	ローサイド及び入力側グラウンド端子
12	ENA	入力許可信号入力端子
13	INA	ハイサイド制御入力端子
14	INB	ローサイド制御入力端子
15	VREG	入力回路用電源端子
16	VCCB	ローサイド及び入力側電源端子
17	OUTBH	ローサイドソース側出力端子
18	OUTBL	ローサイドシンク側出力端子
19	MCB	ローサイドミラーランプ端子
20	GND1	ローサイド及び入力側グラウンド端子

端子説明 — 続き

1. VCCA(ハイサイド側電源端子)
ハイサイド駆動用の電源端子です。OUTA 出力電流による電圧変動を抑えるため、GND2 端子間にバイパスコンデンサを接続してください。
2. GND2(ハイサイド側グラウンド端子)
ハイサイド駆動用のグラウンド端子です。ハイサイド出力素子のソース/エミッタに接続してください。
3. VCCB(ローサイド及び入力側電源端子)
ローサイド駆動用の電源端子です。OUTB 出力電流による電圧変動を抑えるため、GND1 端子間にバイパスコンデンサを接続してください。
4. GND1(ローサイド及び入力側グラウンド端子)
ローサイド及び入力側のグラウンド端子です。
5. VREG(入力回路駆動用電源端子)
入力回路駆動用の電源端子です。IC 内部トランスフォーマ駆動電流による電圧変動を抑えるため、GND1 端子間にバイパスコンデンサを接続してください。

6. INA, INB, ENA(制御入力端子)
出力論理を決定する端子です。

ENA	INA	INB	OUTA	OUTB
L	X	X	L	L
H	L	L	L	L
H	L	H	L	H
H	H	L	H	L
H	H	H	L	L

X : Don't care

OUTA(OUTB)の H 出力は、ENA=H かつ INA(INB)の L→H エッジ入力にて有効となります。

7. OUTAH, OUTAL, OUTBH, OUTBL(出力端子)
ゲート駆動用端子です。OUTAH, OUTBH はソース側端子、OUTAL, OUTBL はシンク側端子です。
8. MCA, MCB(ミラーランプ端子)
OUTA, OUTB に接続された素子のミラー電流によるゲート電圧上昇を防止するためのミラーランプ端子です。ミラーランプを使用しない場合、MCA は GND2 と、MCB は GND1 とショートしてください。

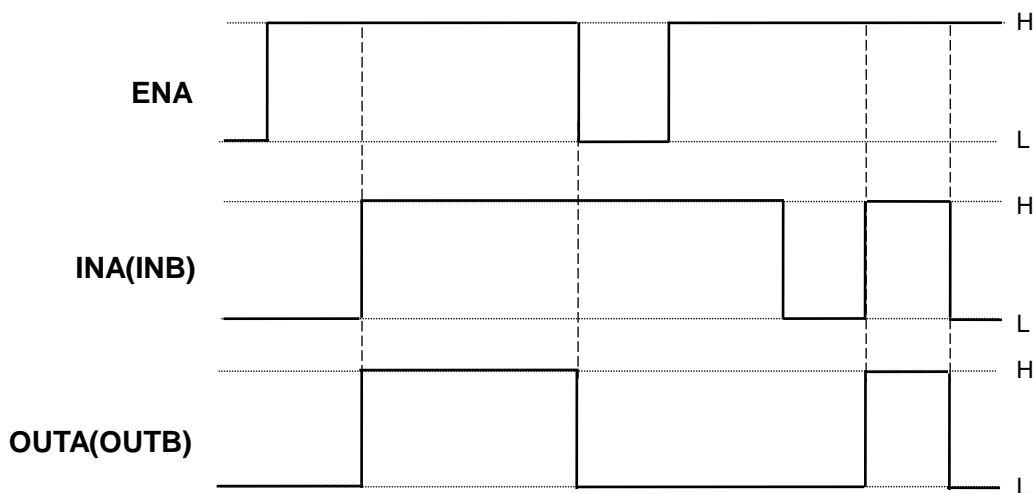

Figure 3. 入出力論理タイミングチャート

機能動作説明

1. ミラーランプ機能

INA(INB)=L かつ MCA(MCB)端子電圧 V_{MCON}(Typ 2.0V)時、MCA(MCB)端子内部 MOS が ON します。MCA(MCB)端子内部 MOS の ON は、入力信号が H に切り替わるまで維持します。

INA(INB)	MCA(MCB)	MCA(MCB)端子内部 MOS
L	V_{MCON} 未満	ON
H	X	OFF

X : Don't care

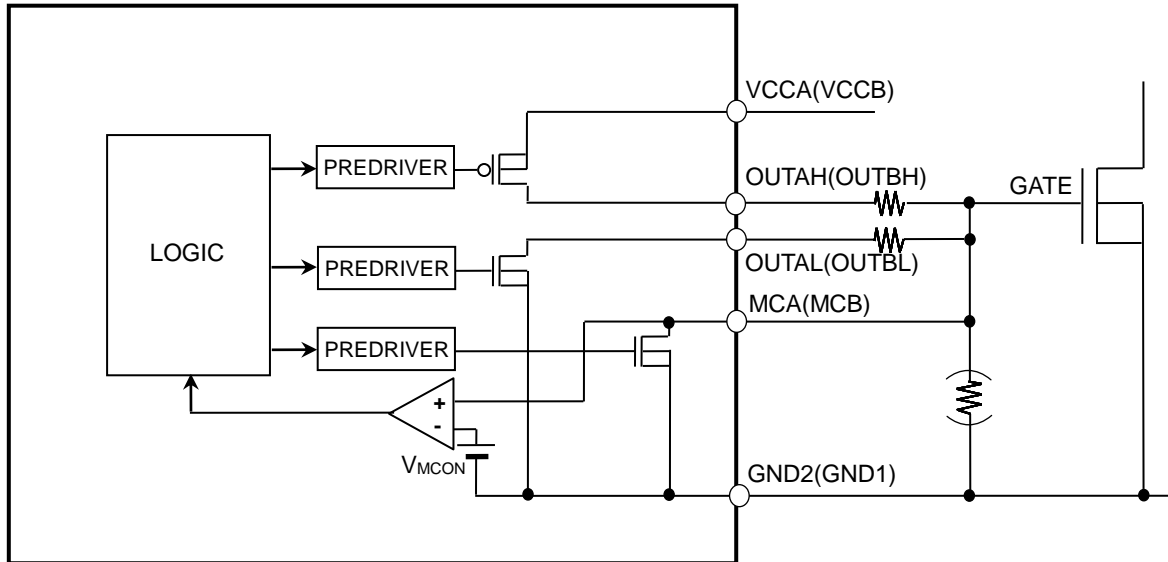

Figure 4. ミラーランプ機能ブロック図

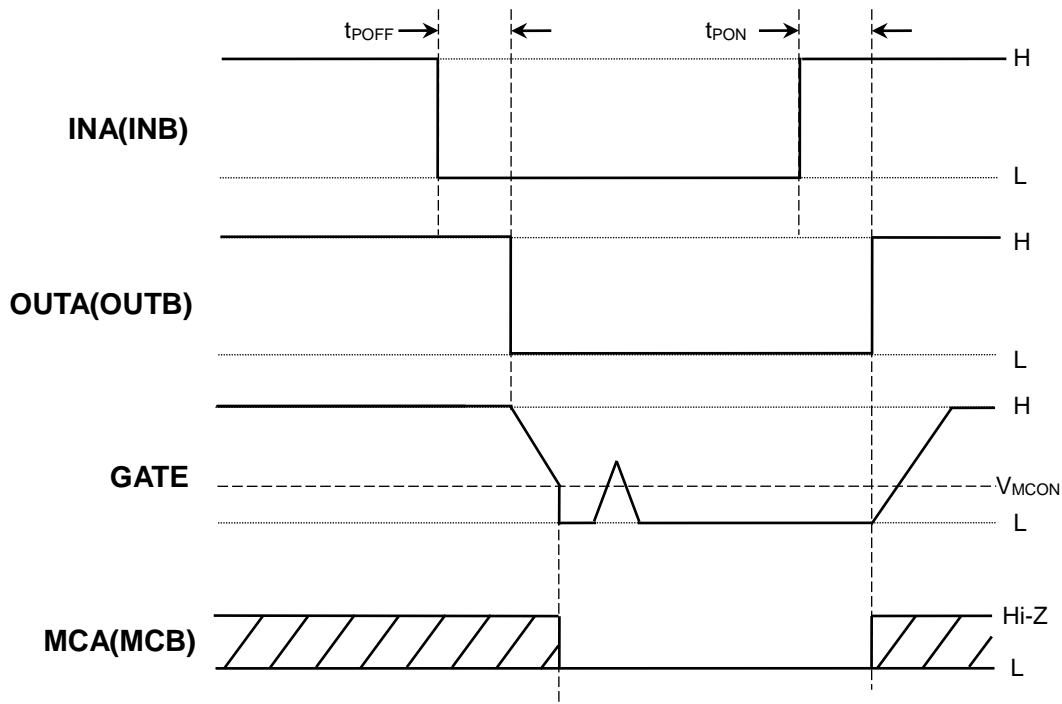

Figure 5. ミラーランプ機能動作タイミングチャート

機能動作説明 — 続き

2. 低電圧時誤動作防止機能(UVLO)

ハイサイド側、ローサイド側とも、低電圧時誤動作防止機能を内蔵しています。電源電圧が V_{UVLOL} (Typ 8.5V)まで低下すると OUT 端子は L を出力します。電源電圧が V_{UVLOH} (Typ 9.5V)まで上昇すると通常状態に復帰します。また、ノイズによる誤動作を防止するため、ハイサイド側、ローサイド側とも、マスク時間 $t_{UVLOMSK}$ (Typ 2.5 μ s)を設けています。

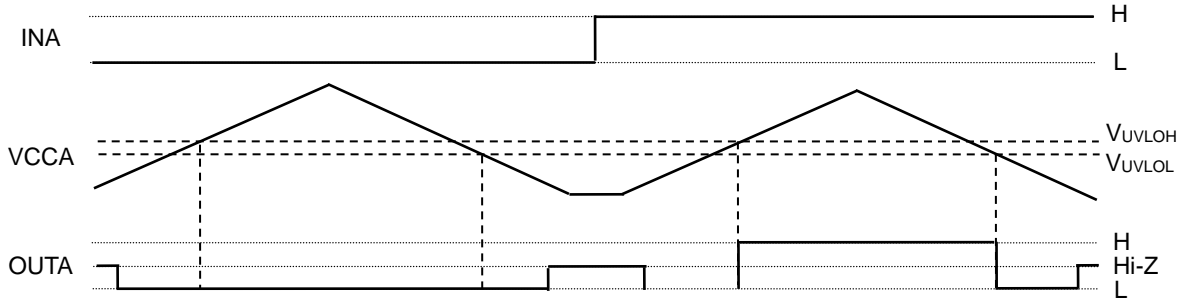

Figure 6. ハイサイド側 UVLO 動作タイミングチャート

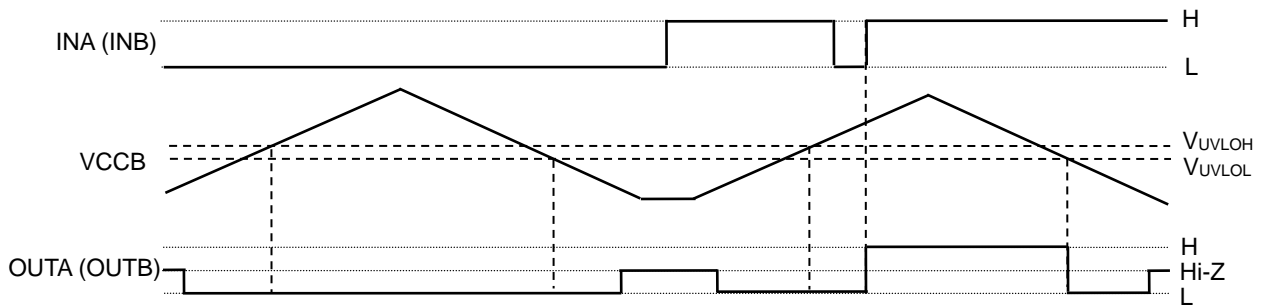

Figure 7. ローサイド側 UVLO 動作タイミングチャート

3. 動作真理値表

No	状態	Input					Output			
		VCCB	VCCA	ENA	INB	INA	OUTB	MCB	OUTA	MCA
1	VCCB UVLO	UVLO	X	X	X	X	L	L	L	L
2	VCCA UVLO	○	UVLO	L	X	X	L	L	L	L
3		○	UVLO	H	L	X	L	L	L	L
4		○	UVLO	H	H	L	H	Hi-Z	L	L
5		○	UVLO	H	H	H	L	L	L	L
6	ディスエーブル	○	○	L	X	X	L	L	L	L
7	通常動作	○	○	H	L	L	L	L	L	L
8		○	○	H	L	H	L	L	H	Hi-Z
9		○	○	H	H	L	H	Hi-Z	L	L
10		○	○	H	H	H	L	L	L	L

○ : V_{CCA} or $V_{CCB} > UVLO$, X : Don't care

機能動作説明 — 続き

4. 電源起動・遮断シーケンス

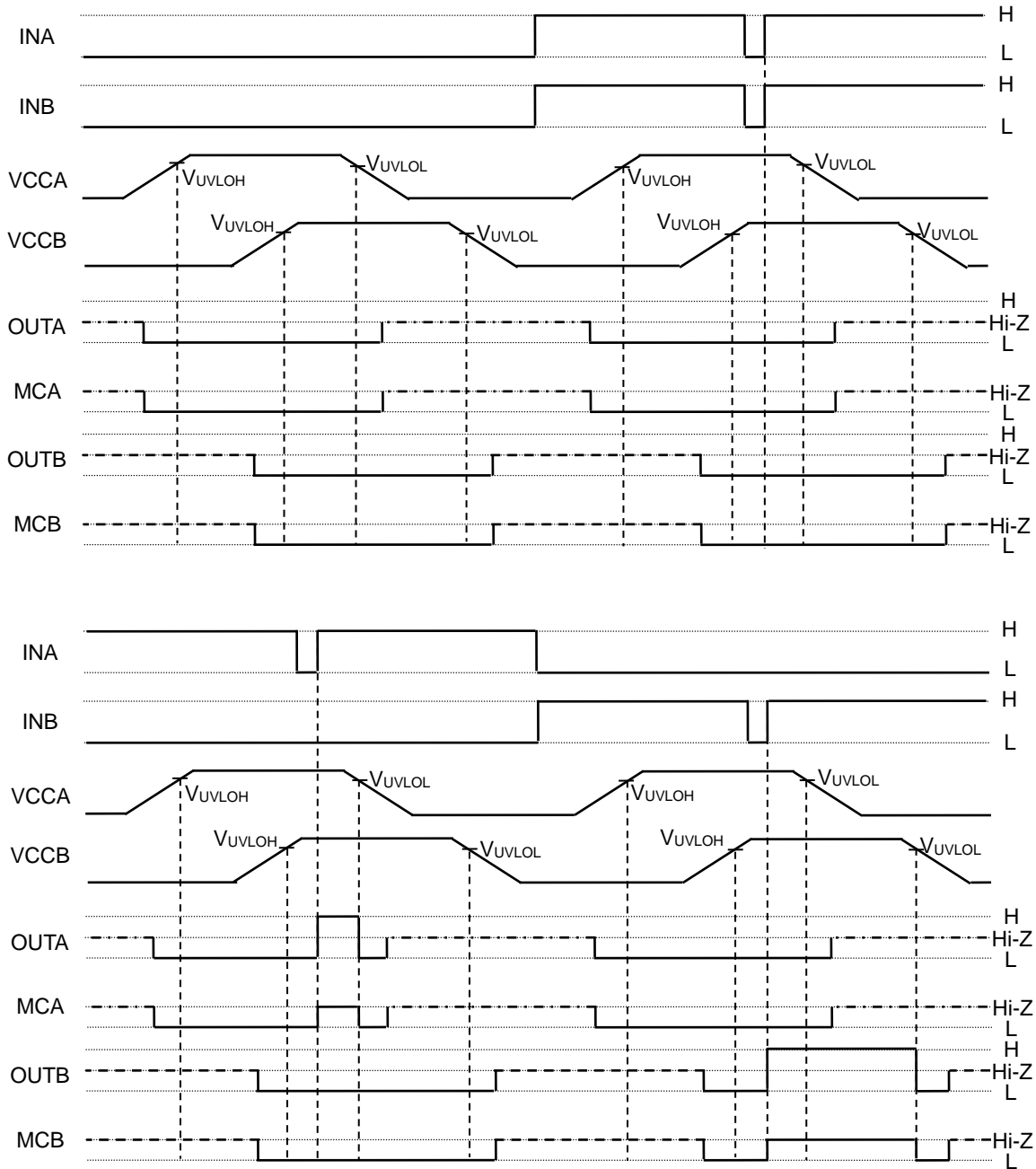

----- :VCCA 電圧が低く、出力の MOS が ON しないため、Hi-Z となります。
 ----- :VCCB 電圧が低く、出力の MOS が ON しないため、Hi-Z となります。

Figure 8. 電源起動・遮断シーケンス動作タイミングチャート

絶対最大定格(Ta=25°C)

項目	記号	定格	単位
ハイサイドフローティング電源電圧	V _{CCA}	-0.3~+1230 ^(Note 2)	V
ハイサイドフローティング電源オフセット電圧	GND2	V _{CCA} -30~V _{CCA} +0.3	V
ハイサイドフローティング出力電圧 OUTA	V _{OUTA}	GND2-0.3~V _{CCA} +0.3	V
ハイサイドミラーランプ端子電圧 MCA	V _{MCA}	GND2-0.3~V _{CCA} +0.3	V
ローサイド電源電圧	V _{CCB}	-0.3~+30.0 ^(Note 2)	V
ローサイド出力電圧 OUTB	V _{OUTB}	-0.3~+V _{CCB} +0.3 or +30.0 ^(Note 2)	V
ローサイドミラーランプ端子電圧 MCB	V _{MCB}	-0.3~+V _{CCB} +0.3 or +30.0 ^(Note 2)	V
ロジック入力端子電圧 (INA, INB, ENA)	V _{IN}	-0.3~+V _{CCB} +0.3 or +30.0 ^(Note 2)	V
OUTA 端子出力電流 (Peak 1μs)	I _{OUTAPEAK}	5.0 ^(Note 3)	A
OUTB 端子出力電流 (Peak 1μs)	I _{OUTBPEAK}	5.0 ^(Note 3)	A
MCA 端子出力電流 (Peak 1μs)	I _{MCAPEAK}	5.0 ^(Note 3)	A
MCB 端子出力電流 (Peak 1μs)	I _{MCBPEAK}	5.0 ^(Note 3)	A
保存温度範囲	T _{stg}	-55~+150	°C
最高接合部温度	T _{jmax}	150	°C

注意 1: 印加電圧及び動作温度範囲などの絶対最大定格を超えた場合は、劣化または破壊に至る可能性があります。また、ショートモードもしくはオープンモードなど、破壊状態を想定できません。絶対最大定格を超えるような特殊モードが想定される場合、ヒューズなど物理的な安全対策を施して頂けるようご検討をお願いします。

注意 2: 最高接合部温度を超えるようなご使用をされますと、チップ温度上昇により、IC 本来の性質を悪化させることにつながります。最高接合部温度を超える場合は基板サイズを大きくする、放熱用銅箔面積を大きくする、放熱板を使用するなど、最高接合部温度を越えないよう熱抵抗にご配慮ください。

(Note 2) GND1 基準

(Note 3) T_j=150°C を超えないこと

熱抵抗 (Note 4)

項目	記号	熱抵抗(Typ)		単位
		1層基板 (Note 6)	4層基板 (Note 7)	
SSOP-B20W				
ジャンクション—周囲温度間熱抵抗	θ_{JA}	151.5	80.6	°C/W
ジャンクション—パッケージ上面中心間熱特性パラメータ (Note 5)	Ψ_{JT}	47	40	°C/W

(Note 4) JEESD51-2A (Still-Air) に準拠。

(Note 5) ジャンクションからパッケージ(モールド部分)上面中心までの熱特性パラメータ。

(Note 6) JEESD51-3 に準拠した基板を使用。

(Note 7) JEESD51-7 に準拠した基板を使用。

測定基板	基板材	基板寸法
1層	FR-4	114.3mm x 76.2mm x 1.57mm

1層目(表面)銅箔	
銅箔パターン	銅箔厚
実装ランドパターン +電極引出し用配線	70 μ m

測定基板	基板材	基板寸法
4層	FR-4	114.3mm x 76.2mm x 1.6mm

1層目(表面)銅箔		2層目、3層目(内層)銅箔		4層目(裏面)銅箔	
銅箔パターン	銅箔厚	銅箔パターン	銅箔厚	銅箔パターン	銅箔厚
実装ランドパターン +電極引出し用配線	70 μ m	74.2mm \square (正方形)	35 μ m	74.2mm \square (正方形)	70 μ m

推奨動作条件

項目	記号	最小	標準	最大	単位
ハイサイドフローティング電源電圧	V _{CCA}	GND2+10	GND2+15	GND2+24	V
ハイサイドフローティング電源オフセット電圧	GND2	-	-	1200	V
ハイサイドフローティング出力電圧 OUTA	V _{OUTA}	GND2	-	V _{CCA}	V
ローサイド出力電圧 OUTB	V _{OUTB}	GND1	-	V _{CCB}	V
ロジック入力端子電圧 (INA, INB, ENA)	V _{IN}	GND1	-	V _{CCB}	V
ローサイド電源電圧	V _{CCB}	10	15	24	V
動作温度範囲	T _{opr}	-40	+25	+125	°C

電氣的特性

(特に指定のない限り、 $T_a = -40^{\circ}\text{C} \sim +125^{\circ}\text{C}$ 、 $V_{\text{CCA}} - \text{GND}2 = 10\text{V} \sim 24\text{V}$ 、 $V_{\text{CCB}} = 10\text{V} \sim 24\text{V}$)

項目	記号	規格値			単位	条件
		最小	標準	最大		
全体						
VCCB 回路電流 1	I_{CC11}	0.54	0.85	1.35	mA	OUTB=L
VCCB 回路電流 2	I_{CC12}	0.49	0.80	1.30	mA	OUTB=H
VCCB 回路電流 3	I_{CC13}	1.28	1.89	3.30	mA	INA=10kHz, Duty=50%
VCCB 回路電流 4	I_{CC14}	1.29	1.92	3.40	mA	INA=20kHz, Duty=50%
VCCA 回路電流 1	I_{CC21}	0.49	0.73	1.15	mA	OUTA=L
VCCA 回路電流 2	I_{CC22}	0.38	0.57	0.95	mA	OUTA=H
ロジック						
ロジック H レベル入力電圧	V_{INH}	2.0	-	V_{CCB}	V	INA, INB, ENA
ロジック L レベル入力電圧	V_{INL}	0	-	0.8	V	INA, INB, ENA
ロジックプルダウン抵抗	R_{IND}	25	50	100	k Ω	INA<3V, INB<3V, ENA<3V
ロジックプルダウン電流	I_{IND}	20	50	150	μA	INA \geq 3V, INB \geq 3V, ENA \geq 3V
ロジック入力最小パルス幅	t_{INMIN}	-	-	60	ns	INA, INB
ENA 入カマスク時間	t_{ENAMSK}	0.6	1.0	1.4	μs	ENA
出力						
OUT ソース側オン抵抗	R_{ONH}	0.4	0.9	2.0	Ω	$I_{\text{OUT}} = -40\text{mA}$, OUTA, OUTB
OUT シンク側オン抵抗	R_{ONL}	0.2	0.6	1.3	Ω	$I_{\text{OUT}} = 40\text{mA}$, OUTA, OUTB
OUT ソース側最大電流	I_{OUTMAXH}	3.0	4.5	-	A	設計保証, OUTA, OUTB
OUT シンク側最大電流	I_{OUTMAXL}	3.0	3.9	-	A	設計保証, OUTA, OUTB
OUT Turn ON Time	t_{PON}	35	55	75	ns	OUTA, OUTB
OUT Turn OFF Time	t_{POFF}	35	55	75	ns	OUTA, OUTB
OUT Propagation Distortion	t_{PDIST}	-25	0	25	ns	$t_{\text{POFF}} - t_{\text{PON}}$, OUTA, OUTB
Delay Matching, HS&LS Turn ON/OFF	t_{DM}	-	-	25	ns	
OUT Rise Time	t_{RISE}	-	50	-	ns	OUT-GND 間 10nF, OUTA, OUTB
OUT Fall Time	t_{FALL}	-	50	-	ns	OUT-GND 間 10nF, OUTA, OUTB
MC オン抵抗	R_{ONMC}	0.20	0.65	1.40	Ω	$I_{\text{MC}} = 40\text{mA}$, MCA, MCB
MC ON スレッシュヨルド	V_{MCON}	1.8	2.0	2.2	V	MCA, MCB
VREG 出力電圧	V_{VREG}	4.2	4.7	5.2	V	
同相過渡耐圧	CM	100	-	-	kV/ μs	設計保証
保護機能						
UVLO OFF 電圧	V_{UVLOH}	9.0	9.5	10.0	V	$V_{\text{CCA}}, V_{\text{CCB}}$
UVLO ON 電圧	V_{UVLOL}	8.0	8.5	9.0	V	$V_{\text{CCA}}, V_{\text{CCB}}$
UVLO マスク時間	t_{UVLOMSK}	1.0	2.5	5.0	μs	$V_{\text{CCA}}, V_{\text{CCB}}$

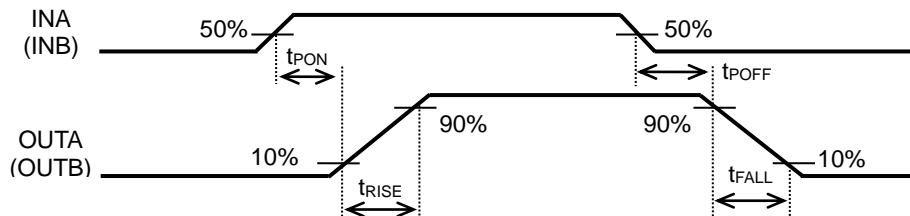

Figure 9. 入出力動作タイミングチャート

特性データ(参考データ)

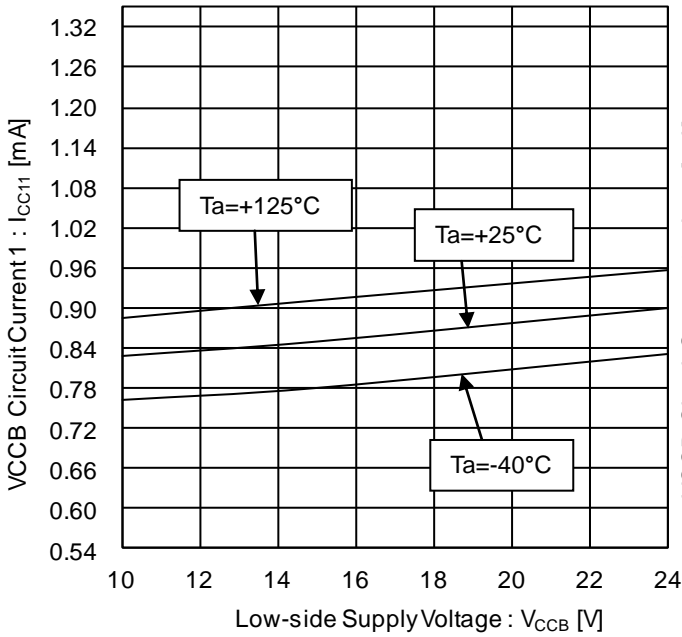

Figure 10. VCCB Circuit Current 1 vs Low-side Supply Voltage (OUTB=L)

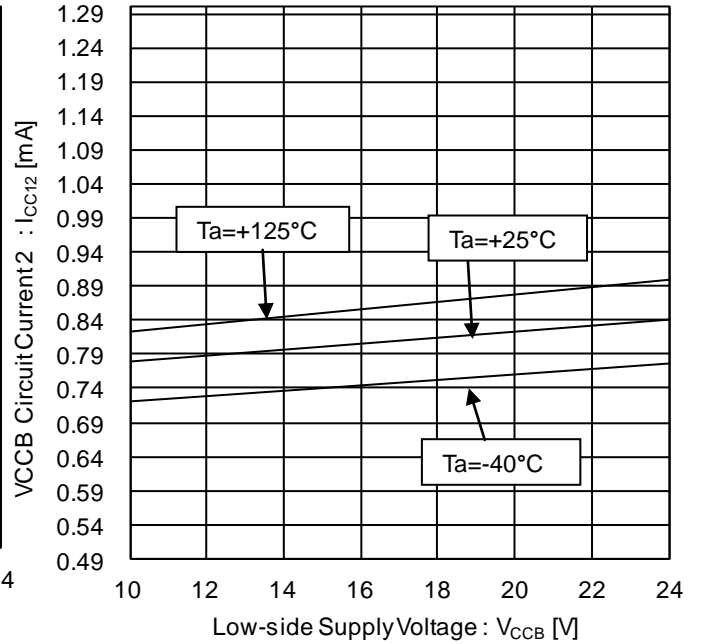

Figure 11. VCCB Circuit Current 2 vs Low-side Supply Voltage (OUTB=H)

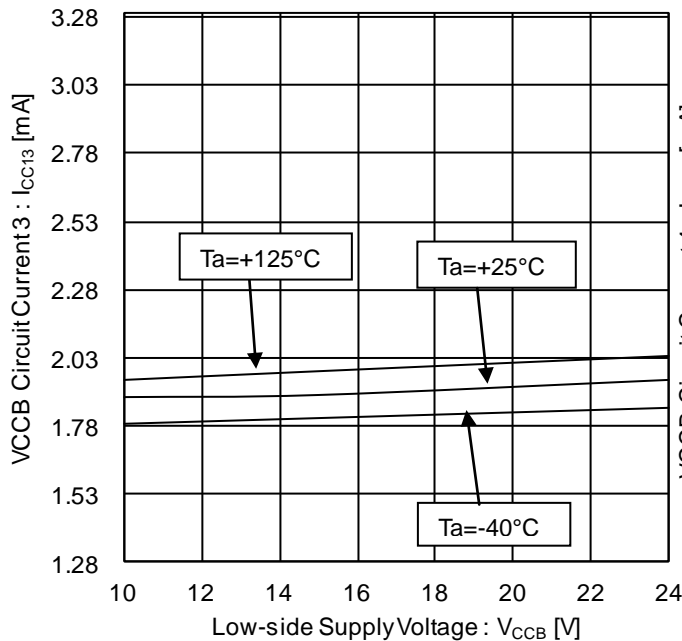

Figure 12. VCCB Circuit Current 3 vs Low-side Supply Voltage (INA=10kHz, Duty=50%)

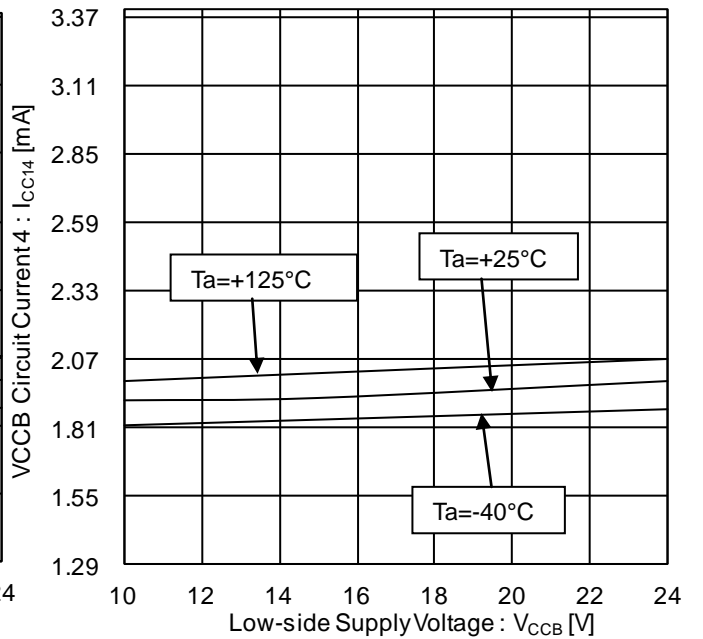

Figure 13. VCCB Circuit Current 4 vs Low-side Supply Voltage (INA=20kHz, Duty=50%)

特性データ(参考データ) — 続き

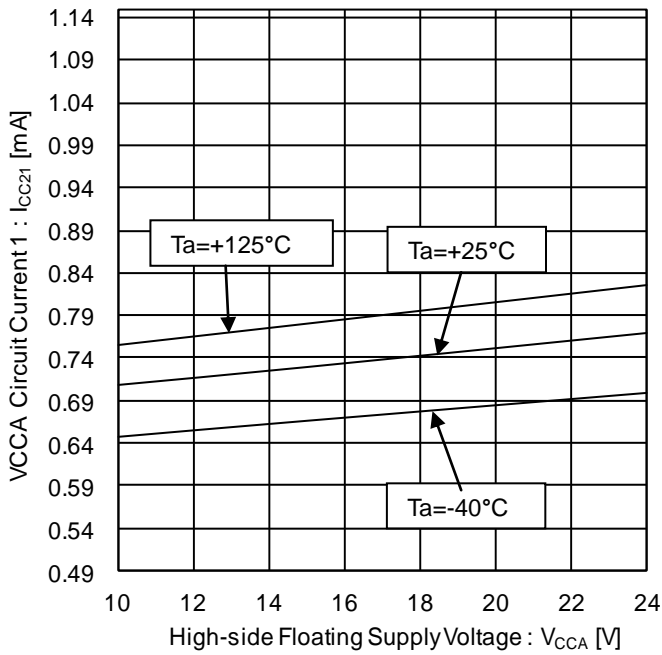

Figure 14. VCCA Circuit Current 1 vs High-side Floating Supply Voltage (OUTA=L)

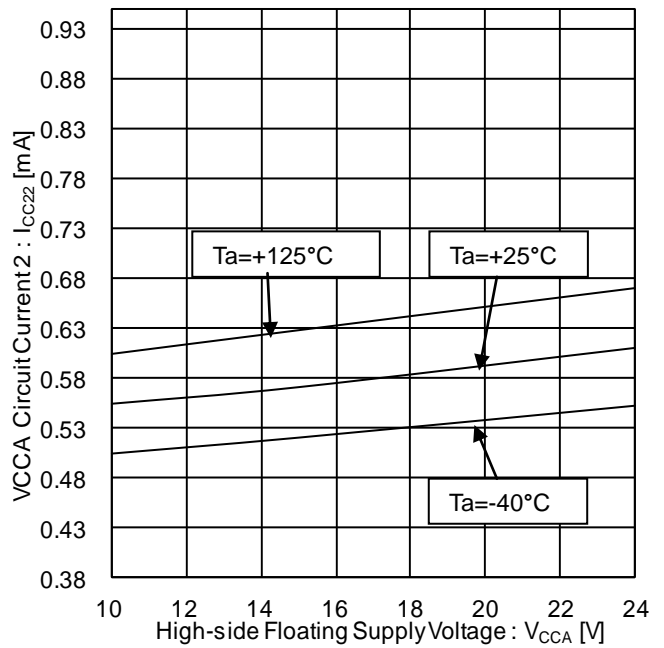

Figure 15. VCCA Circuit Current 2 vs High-side Floating Supply Voltage (OUTA=H)

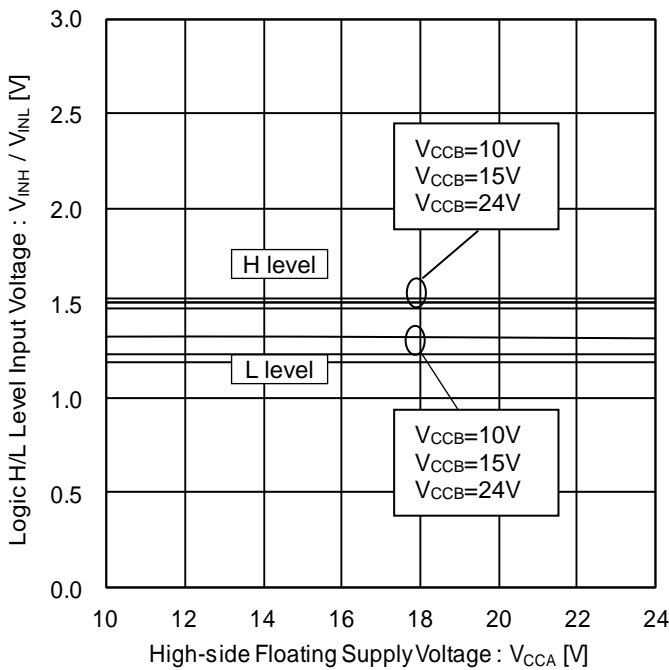

Figure 16. Logic H/L Level Input Voltage vs High-side Floating Supply Voltage

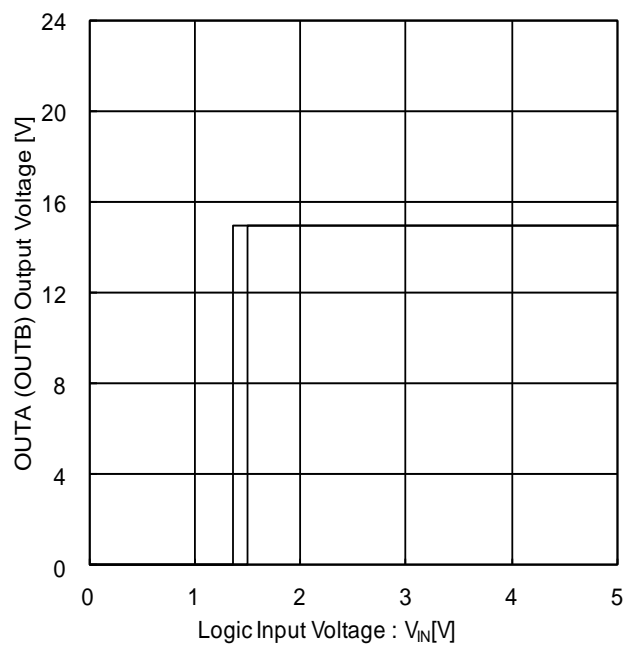

Figure 17. OUTA (OUTB) Output Voltage vs Logic Input Voltage (V_{CCB}=15V, V_{CCA}=15V, Ta=+25°C)

特性データ(参考データ) — 続き

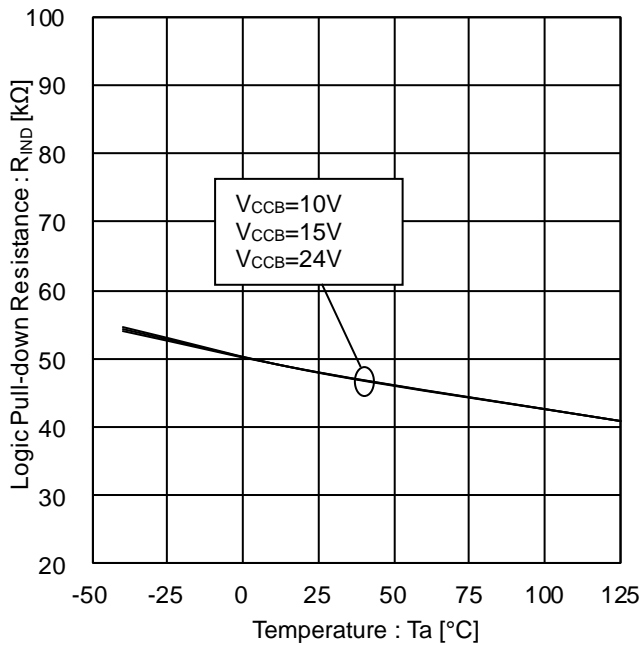

Figure 18. Logic Pull-down Resistance vs Temperature

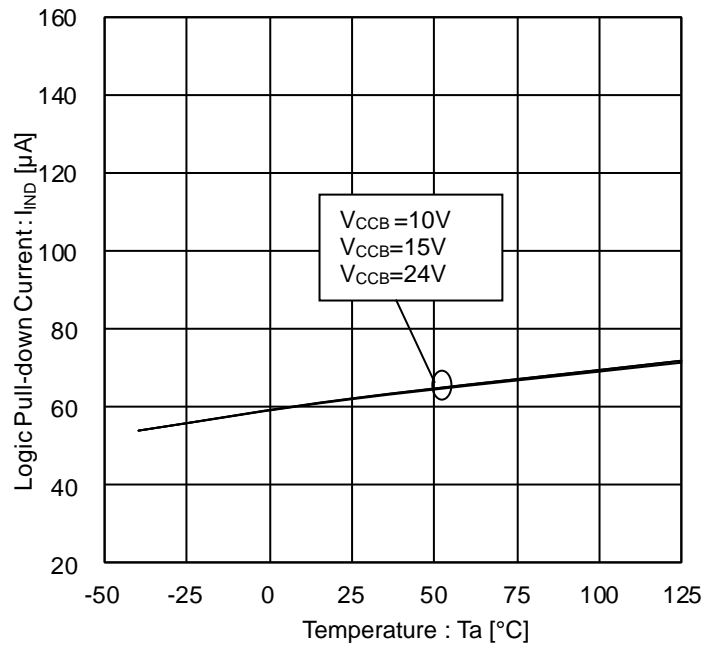

Figure 19. Logic Pull-down Current vs Temperature

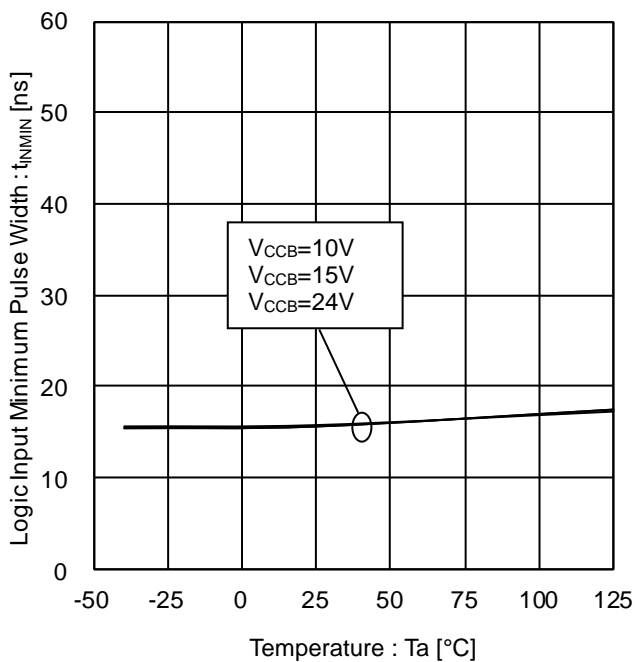

Figure 20. Logic Input Minimum Pulse Width vs Temperature

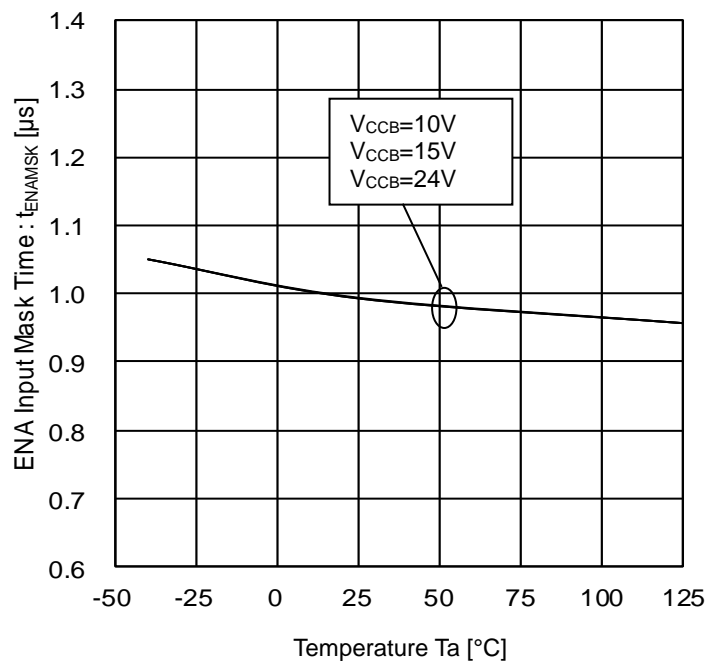

Figure 21. ENA Input Mask Time vs Temperature

特性データ(参考データ) — 続き

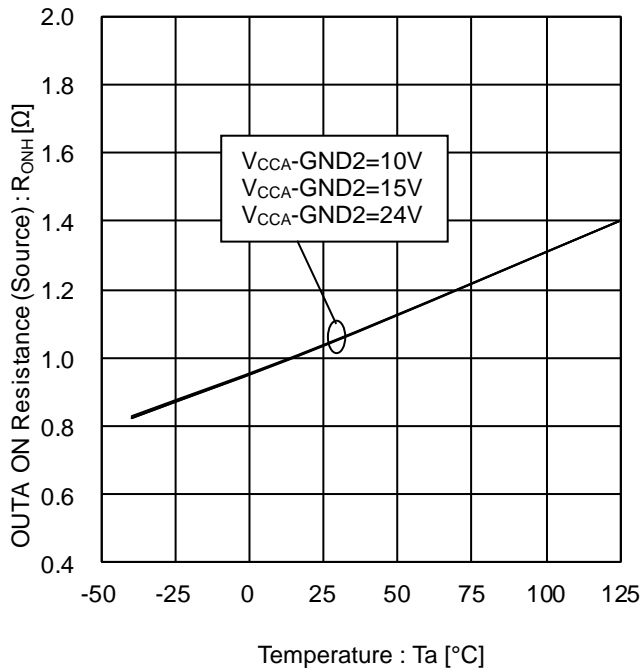

Figure 22. OUTA ON Resistance (Source) vs Temperature

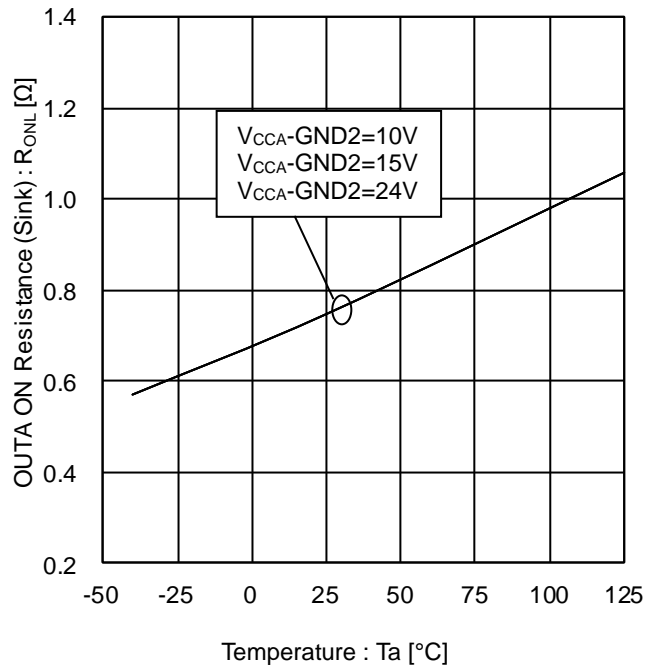

Figure 23. OUTA ON Resistance (Sink) vs Temperature

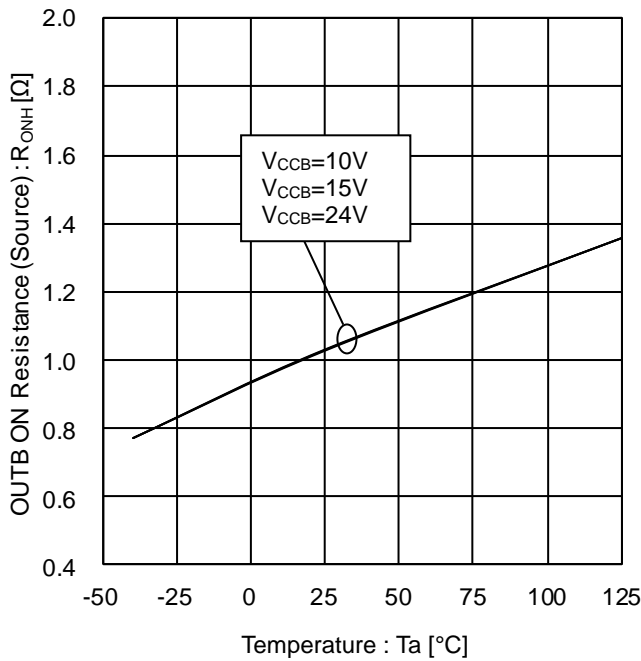

Figure 24. OUTB ON Resistance (Source) vs Temperature

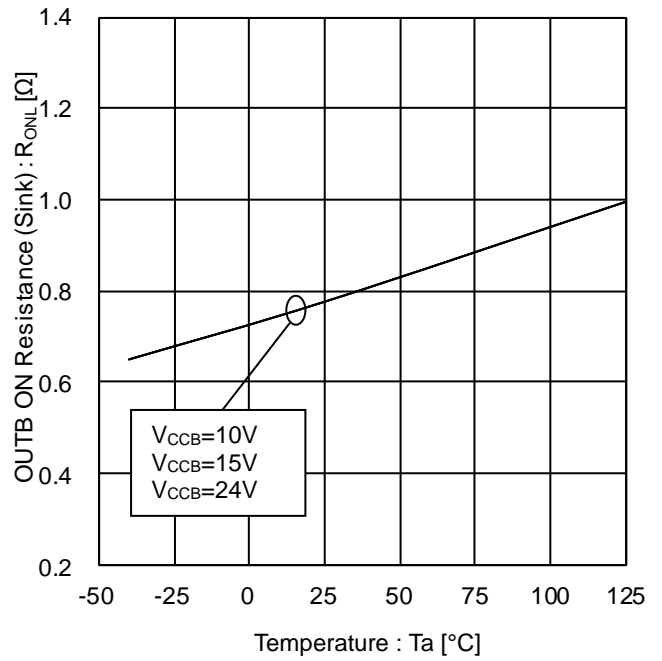

Figure 25. OUTB ON Resistance (Sink) vs Temperature

特性データ(参考データ) — 続き

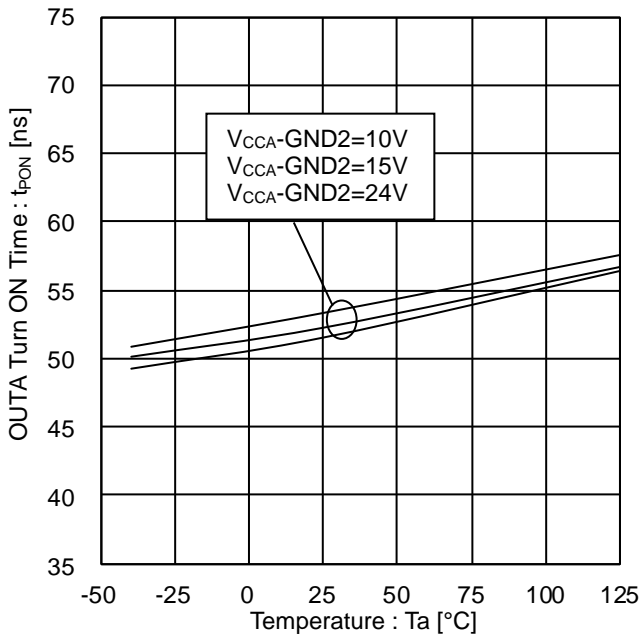

Figure 26. OUTA Turn ON Time vs Temperature (INA=PWM, INB=L)

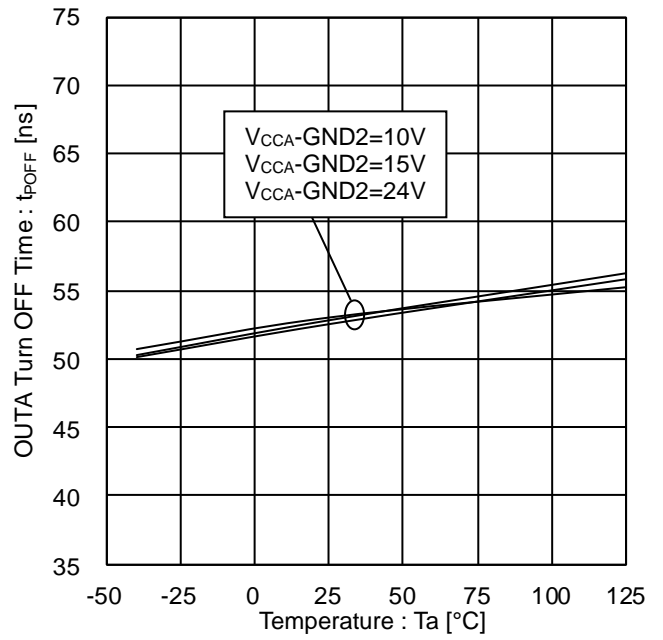

Figure 27. OUTA Turn OFF Time vs Temperature (INA=PWM, INB=L)

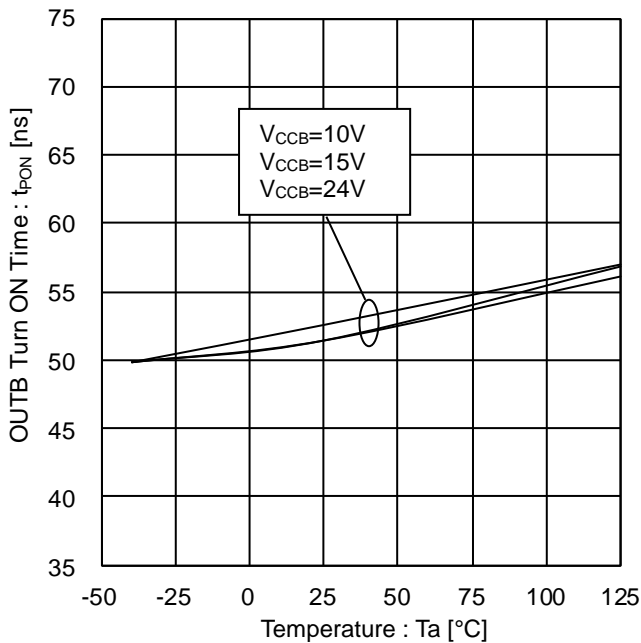

Figure 28. OUTB Turn ON Time vs Temperature (INA=L, INB=PWM)

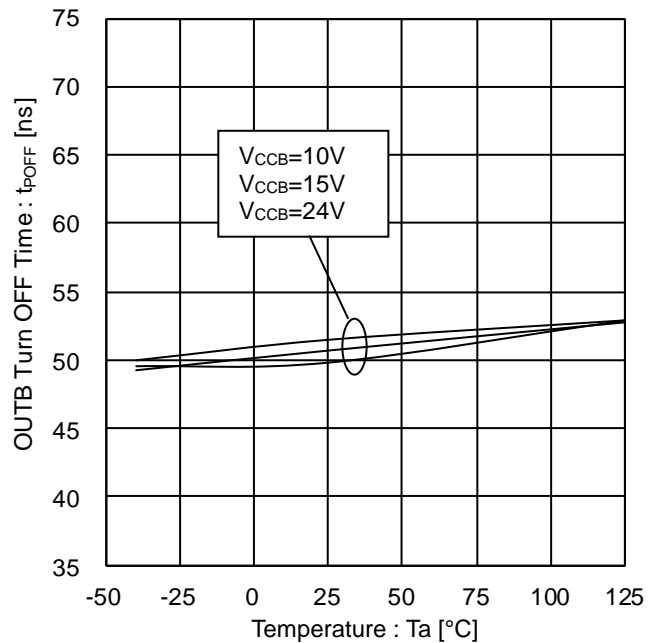

Figure 29. OUTB Turn OFF Time vs Temperature (INA=L, INB=PWM)

特性データ(参考データ) — 続き

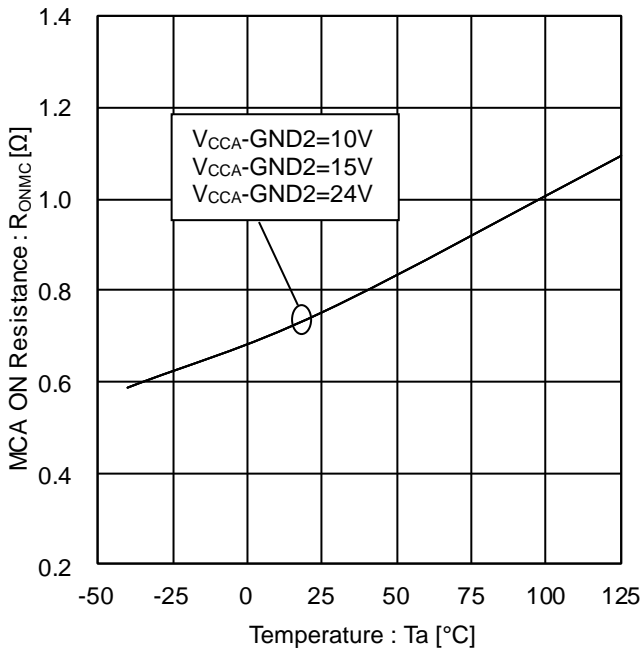

Figure 30. MCA ON Resistance vs Temperature

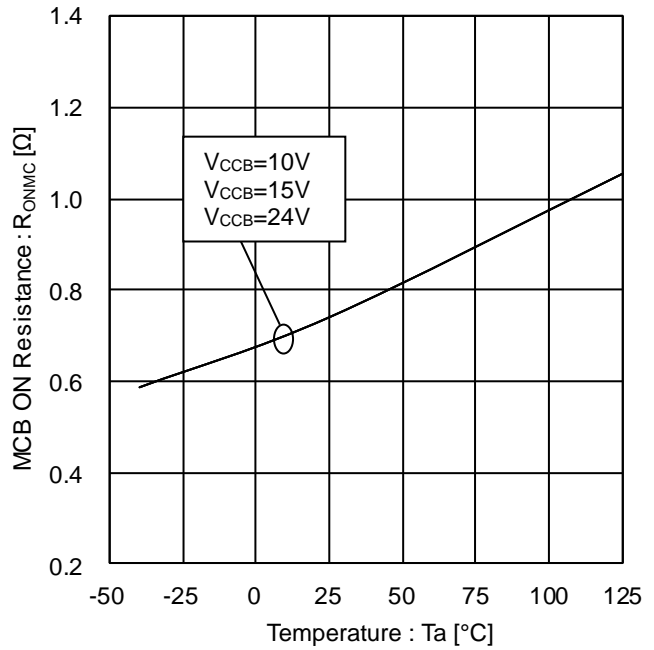

Figure 31. MCB ON Resistance vs Temperature

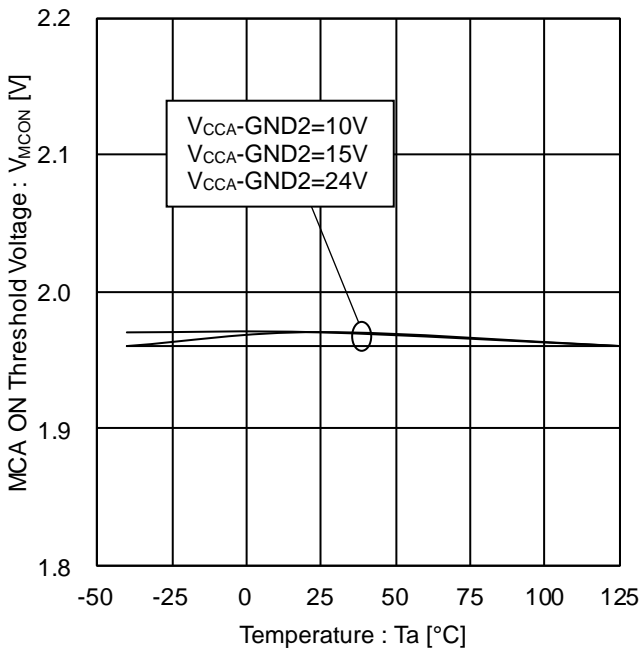

Figure 32. MCA ON Threshold Voltage vs Temperature

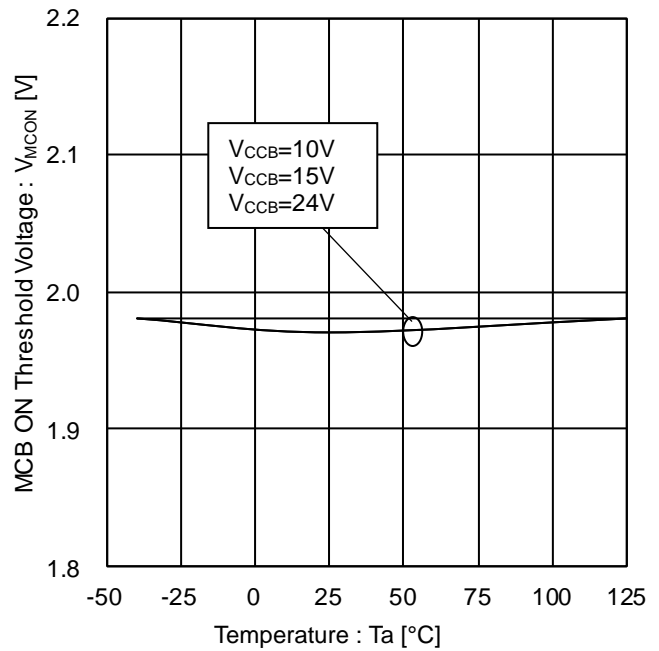

Figure 33. MCB ON Threshold Voltage vs Temperature

特性データ (参考データ) — 続き

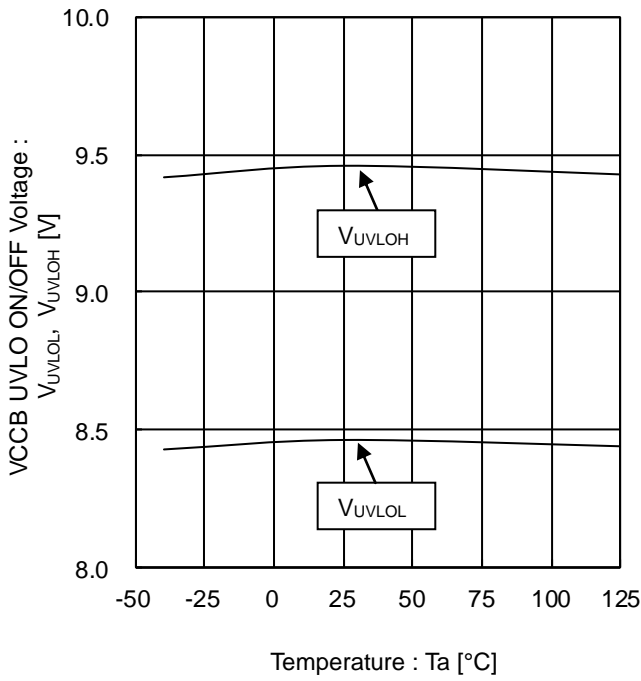

Figure 34. VCCB UVLO ON/OFF Voltage vs Temperature

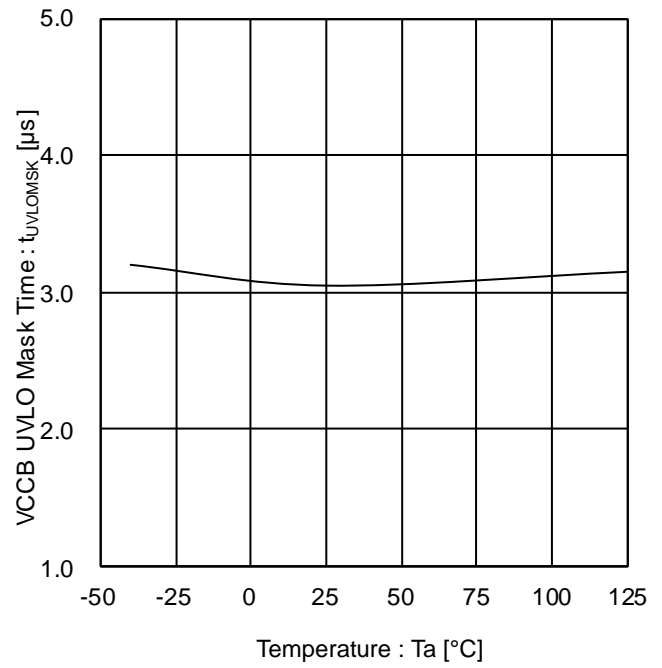

Figure 35. VCCB UVLO Mask Time vs Temperature

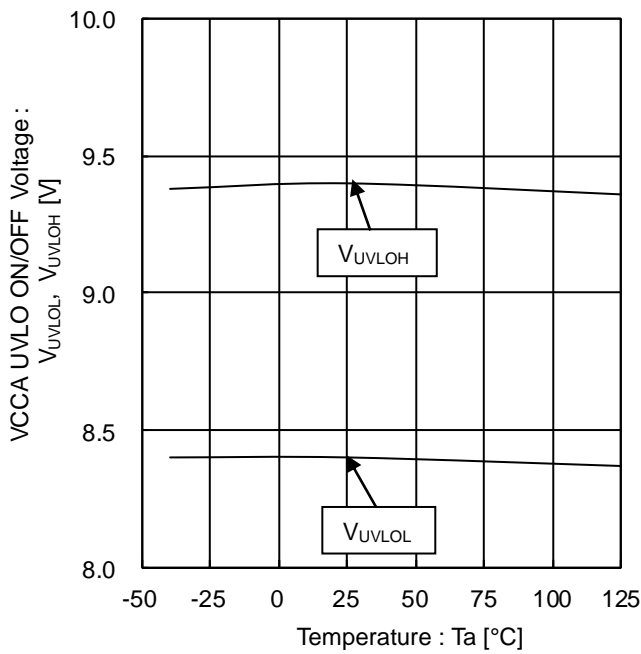

Figure 36. VCCA UVLO ON/OFF Voltage vs Temperature

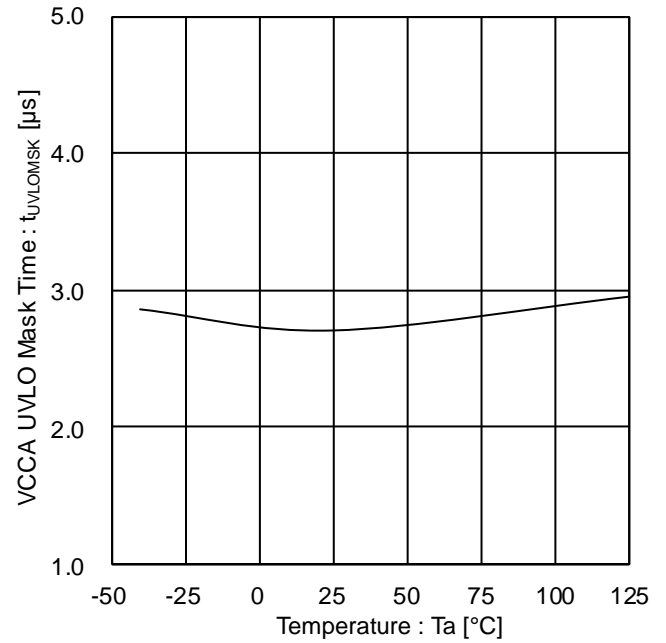

Figure 37. VCCA UVLO Mask Time vs Temperature

入出力等価回路図

端子番号	端子名	入出力等価回路図
	端子機能	
6	OUTAH	
	H サイドソース側出力端子	
5	OUTAL	
	H サイドシンク側出力端子	
17	OUTBH	
	L サイドソース側出力端子	
18	OUTBL	
	L サイドシンク側出力端子	
4	MCA	
	H サイドミラークランプ端子	
19	MCB	
	L サイドミラークランプ端子	
13	INA	
	ハイサイド制御入力端子	
14	INB	
	ローサイド制御入力端子	
12	ENA	
	入力許可信号入力端子	

使用上の注意**1. 電源の逆接続について**

電源コネクタの逆接続により LSI が破壊する恐れがあります。逆接続破壊保護用として外部に電源と LSI の電源端子間にダイオードを入れる等の対策を施してください。

2. 電源ラインについて

基板パターンの設計においては、電源ラインの配線は、低インピーダンスになるようにしてください。その際、デジタル系電源とアナログ系電源は、それらが同電位であっても、デジタル系電源パターンとアナログ系電源パターンは分離し、配線パターンの共通インピーダンスによるアナログ電源へのデジタル・ノイズの回り込みを抑制してください。グラウンドラインについても、同様のパターン設計を考慮してください。また、LSI のすべての電源端子について電源ーグラウンド端子間にコンデンサを挿入するとともに、電解コンデンサ使用の際は、低温で容量ぬげが起こることなど使用するコンデンサの諸特性に問題ないことを十分ご確認のうえ、定数を決定してください。

3. グラウンド電位について

グラウンド端子の電位はいかなる動作状態においても、最低電位になるようにしてください。また実際に過渡現象を含め、グラウンド端子以外のすべての端子がグラウンド以下の電圧にならないようにしてください。

4. グラウンド配線パターンについて

小信号グラウンドと大電流グラウンドがある場合、大電流グラウンドパターンと小信号グラウンドパターンは分離し、パターン配線の抵抗分と大電流による電圧変化が小信号グラウンドの電圧を変化させないように、セットの基準点で 1 点アースすることを推奨します。外付け部品のグラウンドの配線パターンも変動しないよう注意してください。グラウンドラインの配線は、低インピーダンスになるようにしてください。

5. 推奨動作条件について

この範囲であればほぼ期待通りの特性を得ることが出来る範囲です。電気特性については各項目の条件下において保証されるものです。推奨動作範囲内であっても電圧、温度特性を示します。

6. ラッシュカレントについて

IC 内部論理回路は、電源投入時に論理不定状態で、瞬間的にラッシュカレントが流れる場合がありますので、電源カップリング容量や電源、グラウンドパターン配線の幅、引き回しに注意してください。

7. 強電磁界中の動作について

強電磁界中でのご使用では、まれに誤動作する可能性がありますのでご注意ください。

8. セット基板での検査について

セット基板での検査時に、インピーダンスの低いピンにコンデンサを接続する場合は、IC にストレスがかかる恐れがあるので、1 工程ごとに必ず放電を行ってください。静電気対策として、組立工程にはアースを施し、運搬や保存の際には十分ご注意ください。また、検査工程での治具への接続をする際には必ず電源を OFF にしてから接続し、電源を OFF にしてから取り外してください。

9. 端子間ショートと誤装着について

プリント基板に取り付ける際、IC の向きや位置ずれに十分注意してください。誤って取り付けた場合、IC が破壊する恐れがあります。また、出力と電源及びグラウンド間、出力間に異物が入るなどしてショートした場合についても破壊の恐れがあります。

使用上の注意 — 続き

10. 未使用の入力端子の処理について

CMOS トランジスタの入力は非常にインピーダンスが高く、入力端子をオープンにすることで論理不定の状態になります。これにより内部の論理ゲートの p チャネル、n チャネルトランジスタが導通状態となり、不要な電源電流が流れます。また 論理不定により、想定外の動作をすることがあります。よって、未使用の端子は特に仕様書上でうたわれていない限り、適切な電源、もしくはグラウンドに接続するようにしてください。

11. 各入力端子について

本 IC は各素子間に素子分離のための P+アイソレーションと、P 基板を有しています。

この P 層と各素子の N 層とで P-N 接合が形成され、各種の寄生素子が構成されます。

例えば、下図のように、抵抗とトランジスタが端子と接続されている場合、

○抵抗では、GND > (端子 A) の時、トランジスタ (NPN) では GND > (端子 B) の時、P-N 接合が寄生ダイオードとして動作します。

○また、トランジスタ (NPN) では、GND > (端子 B) の時、前述の寄生ダイオードと近接する他の素子の N 層によって寄生の NPN トランジスタが動作します。

IC の構造上、寄生素子は電位関係によって必然的にできます。寄生素子が動作することにより、回路動作の干渉を引き起こし、誤動作、ひいては破壊の原因ともなり得ます。したがって、入出力端子に GND (P 基板) より低い電圧を印加するなど、寄生素子が動作するような使い方をしないよう十分に注意してください。アプリケーションにおいて電源端子と各端子電圧が逆になった場合、内部回路または素子を損傷する可能性があります。例えば、外付けコンデンサに電荷がチャージされた状態で、電源端子が GND にショートされた場合などです。また、電源端子直列に逆流防止のダイオードもしくは各端子と電源端子間にバイパスのダイオードを挿入することを推奨します。

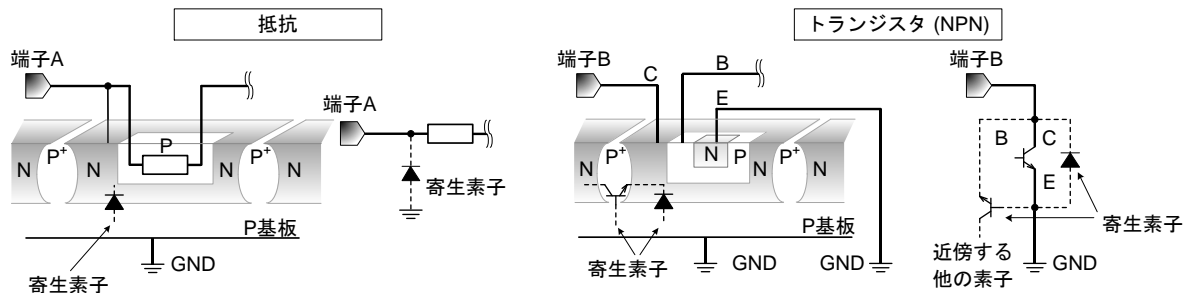

Figure 38. IC 構造例

12. セラミック・コンデンサの特性変動について

外付けコンデンサに、セラミック・コンデンサを使用する場合、直流バイアスによる公称容量の低下、及び温度などによる容量の変化を考慮の上定数を決定してください

13. 安全動作領域について

本製品を使用する際には、出力トランジスタが絶対最大定格及び ASO を越えないよう設定してください。

発注形名情報

B M 6 0 2 1 2 F V	-	C E 2
-------------------	---	-------

品名

パッケージ
FV: SSOP-B20W

製品ランク
C: 車載ランク製品
包装、フォーミング仕様
E2: リール状エンボステーパーピング

標印図

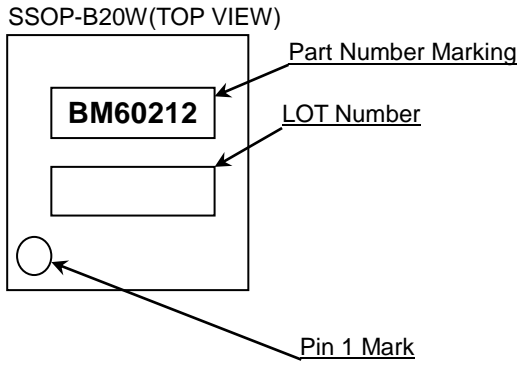

外形寸法図と包装・フォーミング仕様

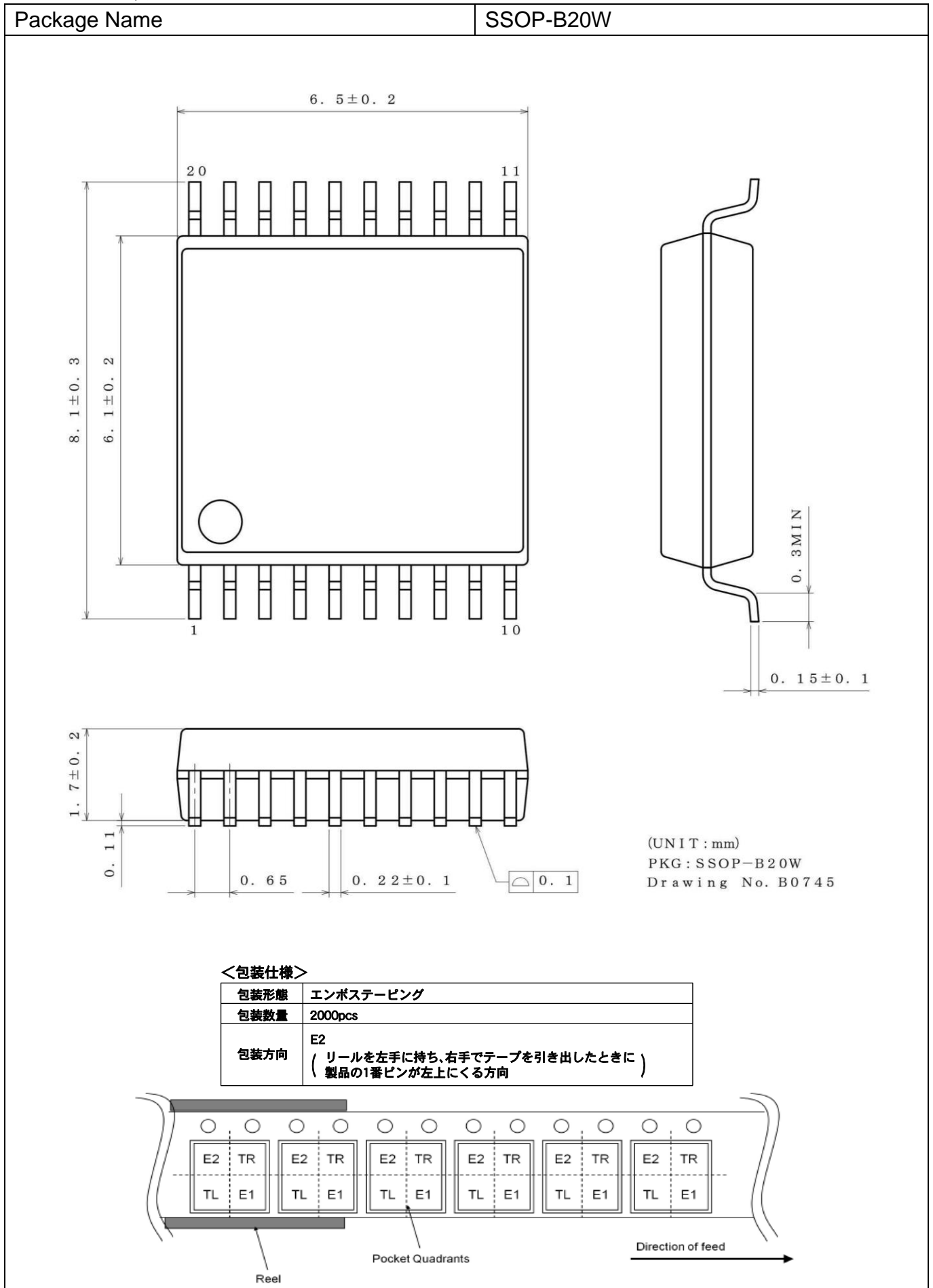

改訂履歴

日付	版	変更内容
2018.01.18	001	新規作成

ご注意

ローム製品取扱い上の注意事項

- 極めて高度な信頼性が要求され、その故障や誤動作が人の生命、身体への危険もしくは損害、又はその他の重大な損害の発生に関わるような機器又は装置（医療機器^(Note 1)、航空宇宙機器、原子力制御装置等）（以下「特定用途」という）への本製品のご使用を検討される際は事前にローム営業窓口までご相談くださいますようお願い致します。ロームの文書による事前の承諾を得ることなく、特定用途に本製品を使用したことによりお客様又は第三者に生じた損害等に関し、ロームは一切その責任を負いません。

(Note 1) 特定用途となる医療機器分類

日本	USA	EU	中国
CLASS III	CLASS III	CLASS II b	Ⅲ類
CLASS IV		CLASS III	

- 半導体製品は一定の確率で誤動作や故障が生じる場合があります。万が一、誤動作や故障が生じた場合であっても、本製品の不具合により、人の生命、身体、財産への危険又は損害が生じないように、お客様の責任において次の例に示すようなフェールセーフ設計など安全対策をお願い致します。
 - ①保護回路及び保護装置を設けてシステムとしての安全性を確保する。
 - ②冗長回路等を設けて単一故障では危険が生じないようにシステムとしての安全を確保する。
- 本製品は、下記に例示するような特殊環境での使用を配慮した設計はなされておられません。したがって、下記のような特殊環境での本製品のご使用に関し、ロームは一切その責任を負いません。本製品を下記のような特殊環境でご使用される際は、お客様におかれまして十分に性能、信頼性等をご確認ください。
 - ①水・油・薬液・有機溶剤等の液体中でのご使用
 - ②直射日光・屋外暴露、塵埃中でのご使用
 - ③潮風、Cl₂、H₂S、NH₃、SO₂、NO₂等の腐食性ガスの多い場所でのご使用
 - ④静電気や電磁波の強い環境でのご使用
 - ⑤発熱部品に近接した取付け及び当製品に近接してビニール配線等、可燃物を配置する場合
 - ⑥本製品を樹脂等で封止、コーティングしてのご使用
 - ⑦はんだ付けの後に洗浄を行わない場合(無洗浄タイプのフラックスを使用された場合も、残渣の洗浄は確実にを行うことをお勧め致します)、又ははんだ付け後のフラックス洗浄に水又は水溶性洗浄剤をご使用の場合
 - ⑧結露するような場所でのご使用
- 本製品は耐放射線設計はなされておられません。
- 本製品単体品の評価では予測できない症状・事態を確認するためにも、本製品のご使用にあたってはお客様製品に実装された状態での評価及び確認をお願い致します。
- パルス等の過渡的な負荷（短時間での大きな負荷）が加わる場合は、お客様製品に本製品を実装した状態で必ずその評価及び確認の実施をお願い致します。また、定常時での負荷条件において定格電力以上の負荷を印加されますと、本製品の性能又は信頼性が損なわれるおそれがあるため必ず定格電力以下でご使用ください。
- 電力損失は周囲温度に合わせてディレーティングしてください。また、密閉された環境下でご使用の場合は、必ず温度測定を行い、最高接合部温度を超えていない範囲であることをご確認ください。
- 使用温度は納入仕様書に記載の温度範囲内であることをご確認ください。
- 本資料の記載内容を逸脱して本製品をご使用されたことによって生じた不具合、故障及び事故に関し、ロームは一切その責任を負いません。

実装及び基板設計上の注意事項

- ハロゲン系（塩素系、臭素系等）の活性度の高いフラックスを使用する場合、フラックスの残渣により本製品の性能又は信頼性への影響が考えられますので、事前にお客様にてご確認ください。
- はんだ付けは、表面実装製品の場合リフロー方式、挿入実装製品の場合フロー方式を原則とさせていただきます。なお、表面実装製品をフロー方式での使用をご検討の際は別途ロームまでお問い合わせください。その他、詳細な実装条件及び手はんだによる実装、基板設計上の注意事項につきましては別途、ロームの実装仕様書をご確認ください。

応用回路、外付け回路等に関する注意事項

1. 本製品の外付け回路定数を変更してご使用になる際は静特性のみならず、過渡特性も含め外付け部品及び本製品のバラツキ等を考慮して十分なマージンをみて決定してください。
2. 本資料に記載された応用回路例やその定数などの情報は、本製品の標準的な動作や使い方を説明するためのもので、実際に使用する機器での動作を保証するものではありません。したがって、お客様の機器の設計において、回路やその定数及びこれらに関連する情報を使用する場合には、外部諸条件を考慮し、お客様の判断と責任において行ってください。これらの使用に起因しお客様又は第三者に生じた損害に関し、ロームは一切その責任を負いません。

静電気に対する注意事項

本製品は静電気に対して敏感な製品であり、静電放電等により破壊することがあります。取り扱い時や工程での実装時、保管時において静電気対策を実施のうえ、絶対最大定格以上の過電圧等が印加されないようにご使用ください。特に乾燥環境下では静電気が発生しやすくなるため、十分な静電対策を実施ください。（人体及び設備のアース、帯電物からの隔離、イオナイザの設置、摩擦防止、温湿度管理、はんだごてのこて先のアース等）

保管・運搬上の注意事項

1. 本製品を下記の環境又は条件で保管されますと性能劣化やはんだ付け性等の性能に影響を与えるおそれがありますのでこのような環境及び条件での保管は避けてください。
 - ① 潮風、Cl₂、H₂S、NH₃、SO₂、NO₂等の腐食性ガスの多い場所での保管
 - ② 推奨温度、湿度以外での保管
 - ③ 直射日光や結露する場所での保管
 - ④ 強い静電気が発生している場所での保管
2. ロームの推奨保管条件下におきましても、推奨保管期限を超過した製品は、はんだ付け性に影響を与える可能性があります。推奨保管期限を超過した製品は、はんだ付け性を確認したうえでご使用頂くことを推奨します。
3. 本製品の運搬、保管の際は梱包箱を正しい向き（梱包箱に表示されている天面方向）で取り扱ってください。天面方向が遵守されずに梱包箱を落下させた場合、製品端子に過度なストレスが印加され、端子曲がり等の不具合が発生する危険があります。
4. 防湿梱包を開封した後は、規定時間内にご使用ください。規定時間を超過した場合はベーク処置を行ったうえでご使用ください。

製品ラベルに関する注意事項

本製品に貼付されている製品ラベルに2次元バーコードが印字されていますが、2次元バーコードはロームの社内管理のみを目的としたものです。

製品廃棄上の注意事項

本製品を廃棄する際は、専門の産業廃棄物処理業者にて、適切な処置をしてください。

外国為替及び外国貿易法に関する注意事項

本製品は、外国為替及び外国貿易法に定めるリスト規制貨物等に該当するおそれがありますので、輸出する場合には、ロームへお問い合わせください。

知的財産権に関する注意事項

1. 本資料に記載された本製品に関する応用回路例、情報及び諸データは、あくまでも一例を示すものであり、これらに関する第三者の知的財産権及びその他の権利について権利侵害がないことを保証するものではありません。
2. ロームは、本製品とその他の外部素子、外部回路あるいは外部装置等（ソフトウェア含む）との組み合わせに起因して生じた紛争に関して、何ら義務を負うものではありません。
3. ロームは、本製品又は本資料に記載された情報について、ロームもしくは第三者が所有又は管理している知的財産権その他の権利の実施又は利用を、明示的にも黙示的にも、お客様に許諾するものではありません。ただし、本製品を通常の用法にて使用される限りにおいて、ロームが所有又は管理する知的財産権を利用されることを妨げません。

その他の注意事項

1. 本資料の全部又は一部をロームの文書による事前の承諾を得ることなく転載又は複製することを固くお断り致します。
2. 本製品をロームの文書による事前の承諾を得ることなく、分解、改造、改変、複製等しないでください。
3. 本製品又は本資料に記載された技術情報を、大量破壊兵器の開発等の目的、軍事利用、あるいはその他軍事用途目的で使用しないでください。
4. 本資料に記載されている社名及び製品名等の固有名詞は、ローム、ローム関係会社もしくは第三者の商標又は登録商標です。

一般的な注意事項

1. 本製品をご使用になる前に、本資料をよく読み、その内容を十分に理解されるようお願い致します。本資料に記載される注意事項に反して本製品をご使用されたことによって生じた不具合、故障及び事故に関し、ロームは一切その責任を負いませんのでご注意願います。
2. 本資料に記載の内容は、本資料発行時点のものであり、予告なく変更することがあります。本製品のご購入及びご使用に際しては、事前にローム営業窓口で最新の情報をご確認ください。
3. ロームは本資料に記載されている情報は誤りがないことを保証するものではありません。万が一、本資料に記載された情報の誤りによりお客様又は第三者に損害が生じた場合においても、ロームは一切その責任を負いません。