

# 200mA 3.3V / 5.0V 出力 LDO レギュレータ



## BD4xxM2-C / BD4xxU2-C シリーズ

### ●概要

BD4xxM2-C / BD4xxU2-C シリーズは、45V 耐圧、出力電圧精度±2%、出力電流 200mA、消費電流 40μA の低暗電流レギュレータで出力電圧は 3.3V または 5.0V の固定型です。本 IC はバッテリー直結システムの低消費電流化に最適です。出力シャットダウン機能の有無が選べ、対応品のみ CTL 端子に HIGH 電圧印加時、デバイスの出力が ON し、LOW 電圧印加時、デバイスの出力が OFF します。出力の位相補償コンデンサにはセラミックコンデンサが使用可能です。また、本 IC は出力短絡などによる IC 破壊を防止する過電流保護、IC を過負荷状態などによる熱破壊から防ぐ過熱保護回路を内蔵しています。

### ●特長

- 車載対応品
  - 広温度範囲： -40°C ~ +150°C
  - 広動作電圧範囲： 3.0V ~ 42V
  - 低暗電流： 40μA (Typ.)
  - 出力電流： 200mA
  - 高出力電圧精度： ±2%
  - 出力電圧： 3.3V / 5.0V (Typ.)
  - 出力シャットダウン機能 (対応品のみ)
  - 過電流保護回路内蔵 (OCP)
  - 過熱保護回路 (TSD)
  - AEC-Q100 対応 (Note1)
- (Note1:Grade1)

### ●パッケージ

W(Typ.) x D(Typ.) x H(Max.)

#### ■ EFJ : HTSOP-J8

4.90mm x 6.00mm x 1.00mm



#### ■ FP3 : SOT223-4(F) (Note2) 6.53mm x 7.00mm x 1.80mm

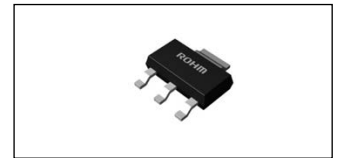

(Note2: SOT223-4 & SOT223-4F)

Figure 1. パッケージ外形図

### ●用途

#### ■ 車載用

(ボディ系機器、カーステレオ、カーナビゲーション等)

### ●基本アプリケーション回路

#### ■ 外付け部品 : 0.1μF ≤ CIN、10μF ≤ COUT (Typ.)

※電解コンデンサ、タンタルコンデンサ、セラミックコンデンサなどがご使用になれます。

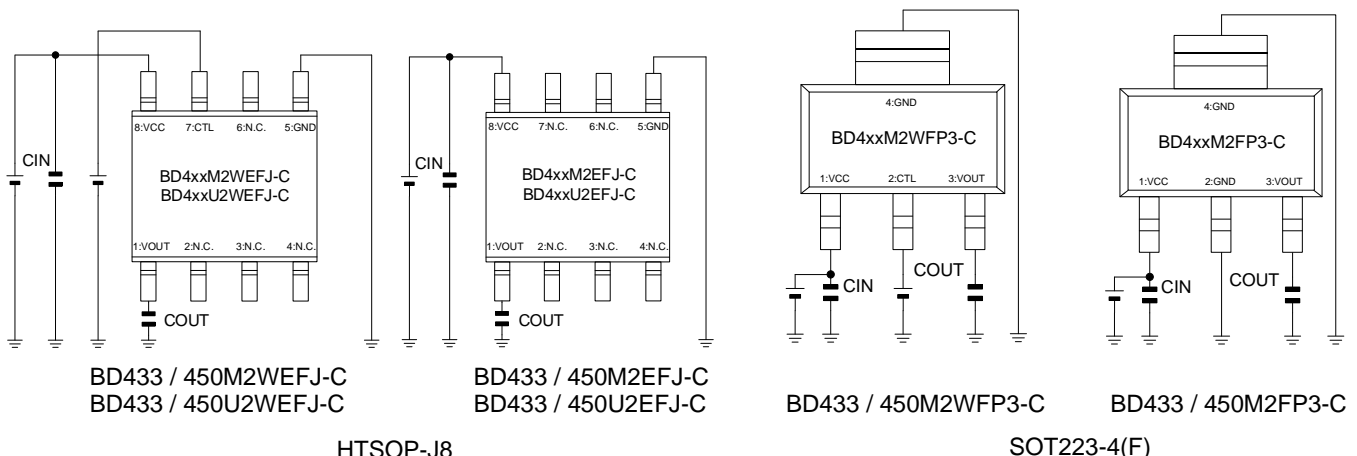

Figure 2. 基本アプリケーション

## ●発注形名情報

B D 4 x x M 2 W E F J						-	C E 2	
品名	出力電圧	オートモーティブ	出力電流	出力シャットダウン スイッチ機能	パッケージ	包装・フォーミング仕様		
	33: 3.3V 50: 5.0V	M:Mシリーズ U:Mシリーズ・ 生産ライン追加	2: 200mA	W有り: スイッチ有 W無し: スイッチ無	EFJ: HTSOP-J8 FP3: SOT223-4(F)	E2: リール状エンボステーピング		

## ●ラインアップ

出力電流	出力電圧 (Typ.)	出力シャット ダウン機能 <sup>*1</sup>	パッケージ	発注形名	備考
200mA	3.3V	○	SOT223-4(F)	BD433M2WFP3-CE2	-
			HTSOP-J8	BD433M2WEFJ-CE2	生産ライン A <sup>(Note1)</sup>
			HTSOP-J8	BD433U2WEFJ-CE2	生産ライン B <sup>(Note1)</sup>
		-	SOT223-4(F)	BD433M2FP3-CE2	-
			HTSOP-J8	BD433M2EFJ-CE2	生産ライン A <sup>(Note1)</sup>
			HTSOP-J8	BD433U2EFJ-CE2	生産ライン B <sup>(Note1)</sup>
	5.0V	○	SOT223-4(F)	BD450M2WFP3-CE2	-
			HTSOP-J8	BD450M2WEFJ-CE2	生産ライン A <sup>(Note1)</sup>
			HTSOP-J8	BD450U2WEFJ-CE2	生産ライン B <sup>(Note1)</sup>
		-	SOT223-4(F)	BD450M2FP3-CE2	-
			HTSOP-J8	BD450M2EFJ-CE2	生産ライン A <sup>(Note1)</sup>
			HTSOP-J8	BD450U2EFJ-CE2	生産ライン B <sup>(Note1)</sup>

\*1 ○: スイッチ有り  
-: スイッチ無し

(Note1) 生産ライン A : B は生産効率向上を目的に複数ライン構成となっています。データシート内の保証特性に差異はありません。新規のご採用時には生産ライン B を推奨します。

●端子配置図



Figure 3. 端子配置図

●端子説明

■BD433 / 450M2WEFJ-C、BD433 / 450U2WEFJ-C

端子番号	記号	機能
1	VOUT	電圧出力端子
2	N.C.	未接続端子
3	N.C.	未接続端子
4	N.C.	未接続端子
5	GND	GND 端子
6	N.C.	未接続端子
7	CTL	出力電圧 ON/OFF 制御端子
8	VCC	電源電圧入力端子

■BD433 / 450M2WFP3-C

端子番号	記号	機能
1	VCC	電源電圧入力端子
2	CTL	出力電圧 ON/OFF 制御端子
3	VOUT	電圧出力端子
4 (FIN)	GND	GND 端子

■BD433 / 450M2EFJ-C、BD433 / 450U2EFJ-C

端子番号	記号	機能
1	VOUT	電圧出力端子
2	N.C.	未接続端子
3	N.C.	未接続端子
4	N.C.	未接続端子
5	GND	GND 端子
6	N.C.	未接続端子
7	N.C.	未接続端子
8	VCC	電源電圧入力端子

■BD433 / 450M2FP3-C

端子番号	記号	機能
1	VCC	電源電圧入力端子
2	GND	GND 端子
3	VOUT	電圧出力端子
4 (FIN)	GND	GND 端子

※N.C.端子は GND ショート接続を推奨致します。  
 ※N.C.端子は IC 内部への接続をしておきませんので、オープンでも構いません。  
 ※ハラメタルは GND に接続してください。

●ブロック図

■BD433 / 450M2WEFJ-C、BD433 / 450U2WEFJ-C

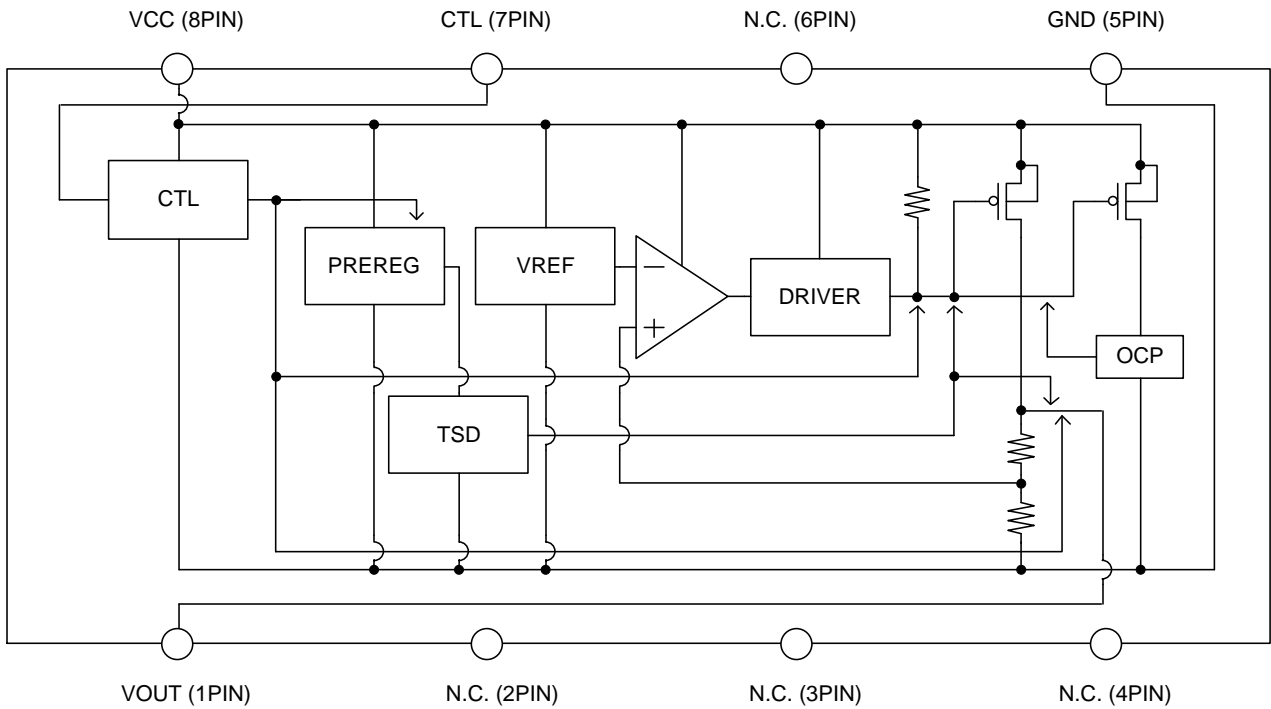

■BD433 / 450M2EFJ-C、BD433 / 450U2EFJ-C

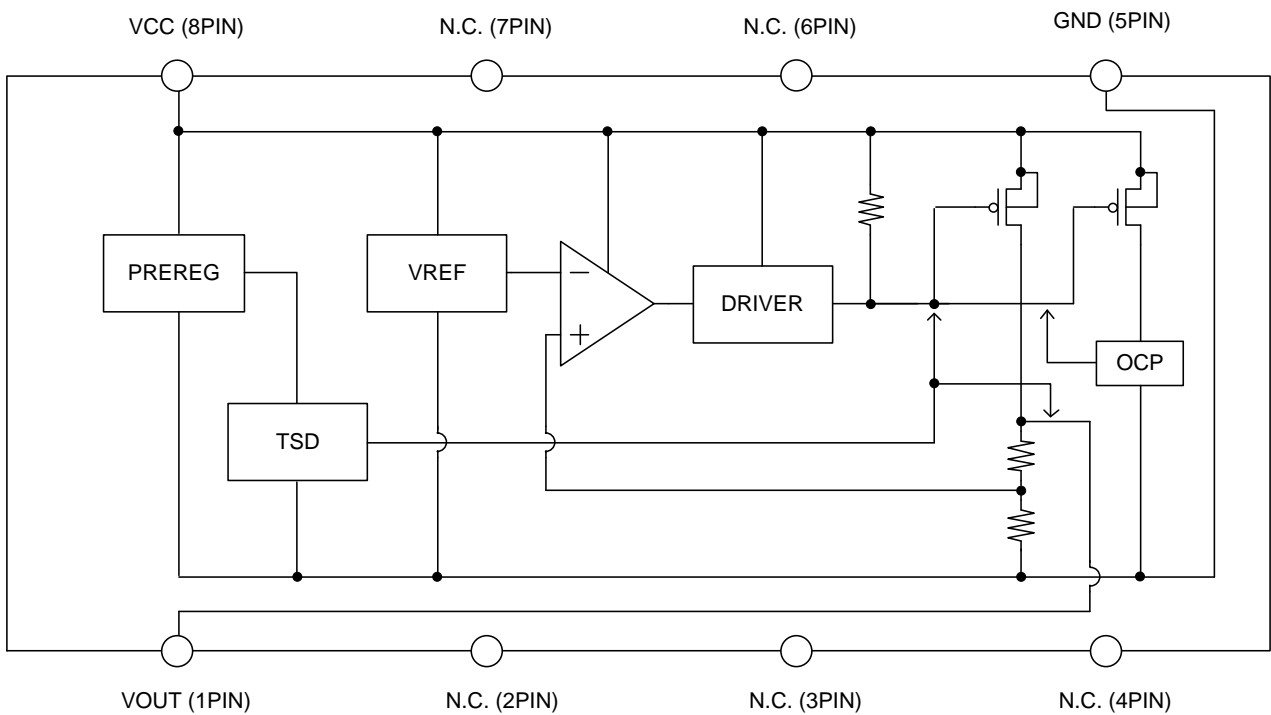

■BD433 / 450M2WFP3-C

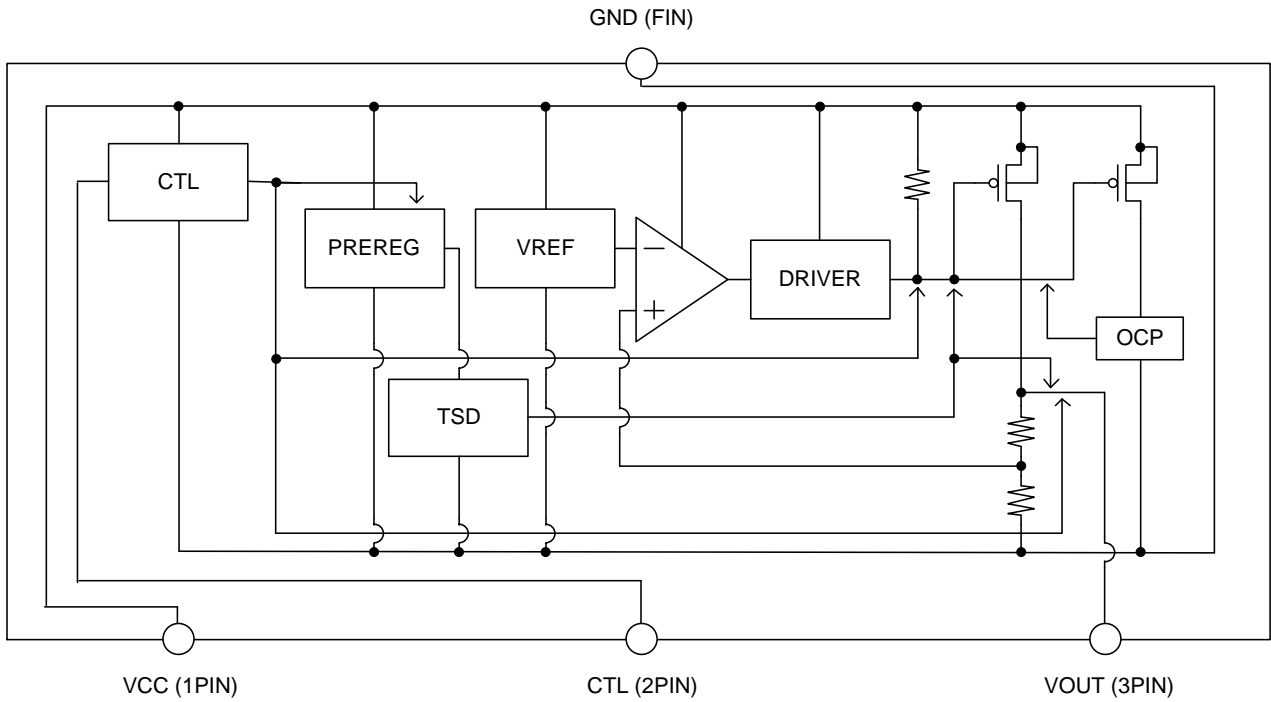

■BD433 / 450M2FP3-C

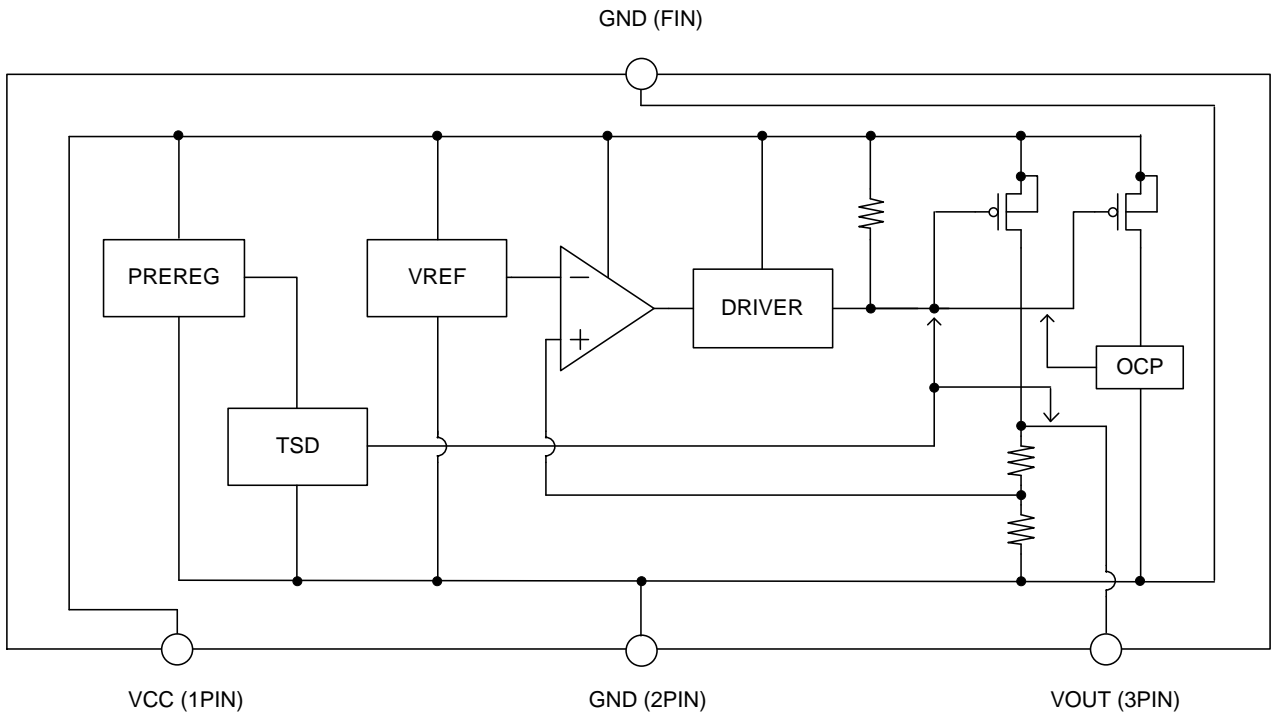

Figure 4. ブロック図

## ●各ブロック動作説明

ブロック名	機能	動作
CTL *1	出力電圧 ON/OFF 制御	CTL 端子電圧が HIGH ( $\geq 2.8V$ ) のとき出力を ON し、LOW ( $\leq 0.8V$ ) のとき出力を OFF する
PREREG	内部定電圧源	内部回路に電源供給する
TSD	過熱保護	許容損失を超えた状態が継続したときなどに、チップ温度 $T_j$ が上昇し、TSD が動作して出力を OFF する (175°C: Typ.)
VREF	内部基準電圧	基準電圧を生成する
DRIVER	出力 MOS FET ドライバ	出力パワートランジスタを駆動する
OCP	過電流保護	出力短絡などで、電流能力を超えた過負荷時に OCP が動作して出力を OFF する (550mA: Typ.)

\*1 出力シャットダウン機能付き製品のみ

## ●絶対最大定格

項目	記号	定格	単位
入力電源電圧	VCC	-0.3 ~ +45.0	V
出力電圧 ON/OFF 制御端子電圧	CTL	-0.3 ~ +45.0	V
出力電圧	VOUT	-0.3 ~ +8.0	V
許容損失	HTSOP-J8	Pd	0.75
	SOT223-4(F)	Pd	0.60
接合部温度範囲	Tj	-40 ~ +150	°C
保存温度範囲	Tstg	-55 ~ +150	°C
最高接合部温度	Tjmax	+150	°C
ESD 耐量 (HBM)	V <sub>ESD,HBM</sub>	±2000	V

\*1 ただし Pd を超えないこと。

\*2 出力シャットダウン機能付き製品のみ。

動作電源電圧範囲内であれば、電源(VCC)と CTL 端子の立ち上げの順序は、どちらが先でも問題ありません。

\*3 HTSOP-J8 : 114.3mm × 76.2mm × 1.6mm 1層ガラスエポキシ基板実装時。Ta≥25°Cの場合は 6.0mW/°C で軽減。  
(裏面銅箔面積 : 0mm×0mm)  
SOT223-4(F) : 114.3mm × 76.2mm × 1.6mm 1層ガラスエポキシ基板実装時。Ta≥25°Cの場合は 4.8mW/°C で軽減。  
(裏面銅箔面積 : 0mm×0mm)

\*4 HBM : Human Body Model

## ●推奨動作範囲 (-40°C ≤ Tj ≤ +150°C)

項目	記号	最小	最大	単位
入力電源電圧 (IOUT≤200mA)	VCC	4.3	42.0	V
入力電源電圧 (IOUT≤100mA)	VCC	3.9	42.0	V
入力電源電圧 (IOUT≤200mA)	VCC	5.8	42.0	V
入力電源電圧 (IOUT≤100mA)	VCC	5.5	42.0	V
出力電圧 ON/OFF 制御端子電圧	CTL	0	42.0	V
始動電圧	VCC	3.0	—	V
出力電流	IOUT	0	200	mA
接合部温度	Tj	-40	+150	°C

\*1 BD433M2WEFJ-C / BD433U2WEFJ-C / BD433M2WFP3-C / BD433M2EFJ-C / BD433U2EFJ-C / BD433M2FP3-C

\*2 BD450M2WEFJ-C / BD450U2WEFJ-C / BD450M2WFP3-C / BD450M2EFJ-C / BD450U2EFJ-C / BD450M2FP3-C

\*3 出力シャットダウン機能付き製品のみ。

\*4 IOUT=0mA 時。

## ●熱抵抗

項目	記号	最小	最大	単位	
HTSOP-J8 パッケージ					
ジャンクション-周囲温度間 熱抵抗	*1	$\theta_{ja}$	43.1	—	°C/W
ジャンクション-パッケージ表面(裏面)温度間 熱抵抗	*1	$\theta_{jc}$	10	—	°C/W
SOT223-4(F)パッケージ					
ジャンクション-周囲温度間 熱抵抗	*2	$\theta_{ja}$	83.3	—	°C/W
ジャンクション-パッケージ表面(裏面)温度間 熱抵抗	*2	$\theta_{jc}$	17	—	°C/W

- \*1 HTSOP-J8 : 114.3mm × 76.2mm × 1.6mm 4層ガラスエポキシ基板実装時。  
(表面銅箔 : ローム推奨ランドパターン + 測定用配線 / 2層、3層、裏面銅箔面積 : 74.2mm × 74.2mm)
- \*2 SOT223-4(F) : 114.3mm × 76.2mm × 1.6mm 4層ガラスエポキシ基板実装時。  
(表面銅箔 : ローム推奨ランドパターン + 測定用配線 / 2層、3層、裏面銅箔面積 : 74.2mm × 74.2mm)



## ●電気的特性

(特に指定のない限り、 $-40^{\circ}\text{C} \leq T_j \leq +150^{\circ}\text{C}$ 、 $V_{CC}=13.5\text{V}$ 、 $CTL=5\text{V}(*1)$ 、 $I_{OUT}=0\text{mA}$ 、標準値は  $T_j=25^{\circ}\text{C}$  時)

項目	記号	規格値			単位	条件
		最小	標準	最大		
シャットダウン時回路電流	Ishut <sup>*1</sup>	—	2.0	5.0	$\mu\text{A}$	$CTL = 0\text{V}$ 、 $T_j \leq 125^{\circ}\text{C}$
回路電流	Icc	—	40	90	$\mu\text{A}$	$I_{OUT} = 0\text{mA}$ 、 $T_j \leq 125^{\circ}\text{C}$
		—	40	150	$\mu\text{A}$	$I_{OUT} \leq 200\text{mA}$ 、 $T_j \leq 150^{\circ}\text{C}$
出力電圧	VOUT <sup>*2</sup>	4.90	5.00	5.10	V	$6\text{V} \leq V_{CC} \leq 42\text{V}$ 、 $0\text{mA} \leq I_{OUT} \leq 50\text{mA}$
		4.80	5.00	5.10	V	$6\text{V} \leq V_{CC} \leq 42\text{V}$ 、 $I_{OUT} \leq 200\text{mA}$
	VOUT <sup>*3</sup>	3.23	3.30	3.37	V	$6\text{V} \leq V_{CC} \leq 42\text{V}$ 、 $0\text{mA} \leq I_{OUT} \leq 50\text{mA}$
		3.16	3.30	3.37	V	$6\text{V} \leq V_{CC} \leq 42\text{V}$ 、 $I_{OUT} \leq 200\text{mA}$
最小入出力電圧差	$\Delta V_d$ <sup>*2</sup>	—	0.16	0.35	V	$V_{CC} = V_{OUT} \times 0.95$ (=4.75V: Typ.)、 $I_{OUT} = 100\text{mA}$
	$\Delta V_d$ <sup>*3</sup>	—	0.20	0.45	V	$V_{CC} = V_{OUT} \times 0.95$ (=3.135V: Typ.)、 $I_{OUT} = 100\text{mA}$
リップルリジェクション	R.R.	55	65	—	dB	$f = 120\text{Hz}$ 、 $e_{in} = 1\text{V}_{\text{rms}}$ 、 $I_{OUT} = 100\text{mA}$
ラインレギュレーション	Reg.I	—	10	30	mV	$8\text{V} \leq V_{CC} \leq 16\text{V}$
ロードレギュレーション	Reg.L	—	10	30	mV	$10\text{mA} \leq I_{OUT} \leq 100\text{mA}$
温度保護回路	TSD	—	175	—	$^{\circ}\text{C}$	$T_j$ at TSD ON

\*1 出力シャットダウン機能付き製品のみ。

\*2 対応品：BD450M2WEFJ-C / BD450U2WEFJ-C / BD450M2WFP3-C / BD450M2EFJ-C / BD450U2EFJ-C / BD450M2FP3-C

\*3 対応品：BD433M2WEFJ-C / BD433U2WEFJ-C / BD433M2WFP3-C / BD433M2EFJ-C / BD433U2EFJ-C / BD433M2FP3-C

## ●電気的特性（出力シャットダウン機能付き製品のみ）

(特に指定のない限り、 $-40^{\circ}\text{C} \leq T_j \leq +150^{\circ}\text{C}$ 、 $V_{CC}=13.5\text{V}$ 、 $I_{OUT}=0\text{mA}$ 、標準値は  $T_j=25^{\circ}\text{C}$  時)

項目	記号	規格値			単位	条件
		最小	標準	最大		
CTL 端子 ON モード電圧	VthH	2.8	—	—	V	ACTIVE MODE
CTL 端子 OFF モード電圧	VthL	—	—	0.8	V	OFF MODE
CTL バイアス電流	ICTL	—	15	30	$\mu\text{A}$	$CTL=5\text{V}$

●特性データ (参考データ)

■対応品 : BD433M2WEFJ-C / BD433U2WEFJ-C / BD433M2EFJ-C / BD433U2EFJ-C / BD433M2WFP3-C / BD433M2FP3-C

特に指定のない限り、 $-40^{\circ}\text{C} \leq T_j \leq +150^{\circ}\text{C}$ 、 $V_{CC}=13.5\text{V}$ 、 $CTL=5\text{V}(*1)$ 、 $I_{OUT}=0\text{mA}$

\*1 出力シャットダウン機能付き製品のみ。

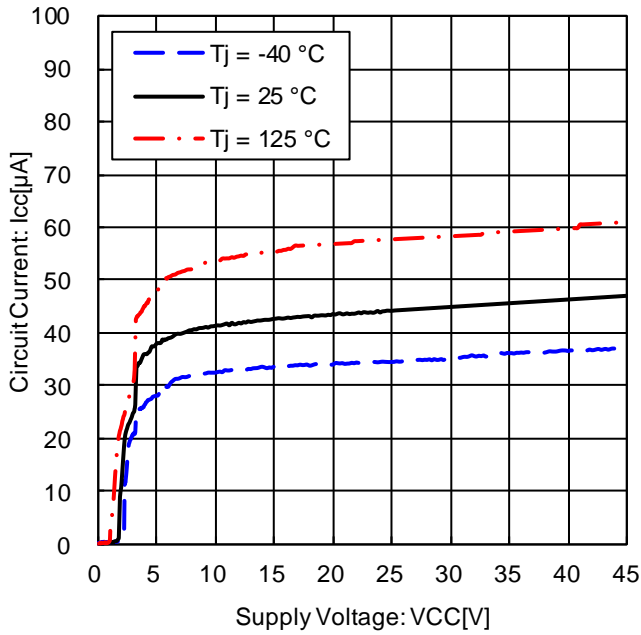

Figure 5. 回路電流

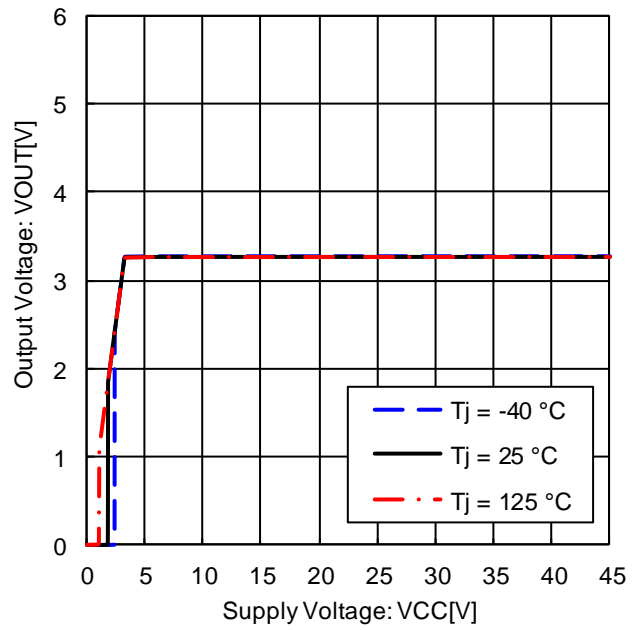

Figure 6. 出力電圧電源特性 (IOUT=0mA)

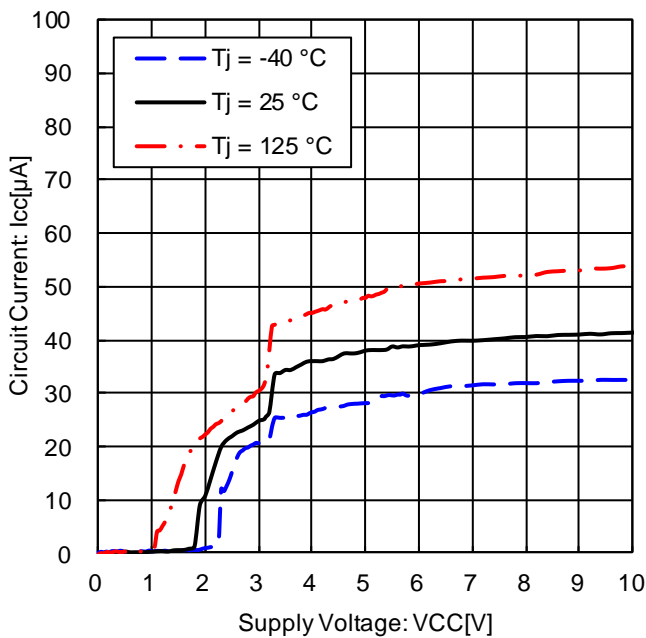

Figure 7. 回路電流  
※電源電圧が低いとき

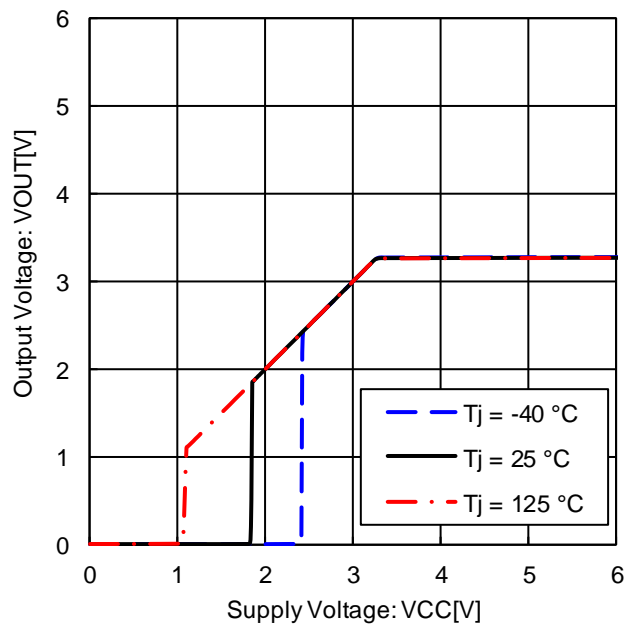

Figure 8. 出力電圧電源特性 (IOUT=0mA)  
※電源電圧が低いとき

●特性データ (参考データ)

■対応品: BD433M2WEFJ-C / BD433U2WEFJ-C / BD433M2EFJ-C / BD433U2EFJ-C / BD433M2WFP3-C / BD433M2FP3-C

特に指定のない限り、 $-40^{\circ}\text{C} \leq T_j \leq +150^{\circ}\text{C}$ 、 $V_{CC}=13.5\text{V}$ 、 $CTL=5\text{V}(*1)$ 、 $I_{OUT}=0\text{mA}$

\*1 出力シャットダウン機能付き製品のみ。

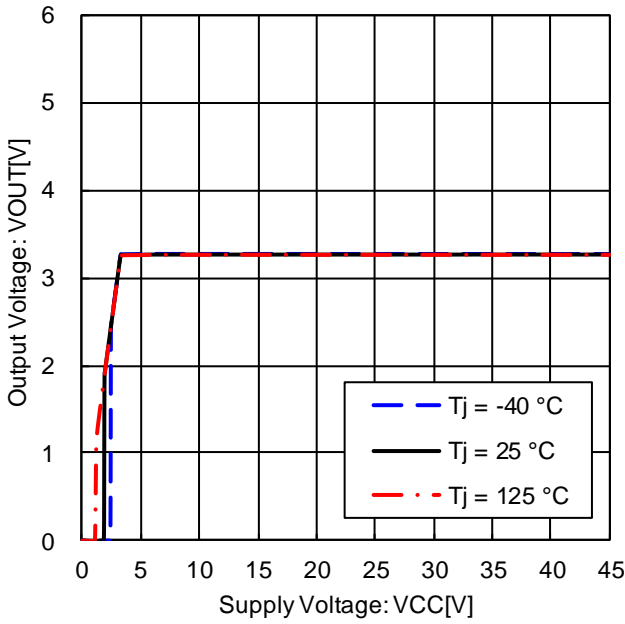

Figure 9. 出力電圧電源特性  
( $I_{OUT}=10\text{mA}$ )

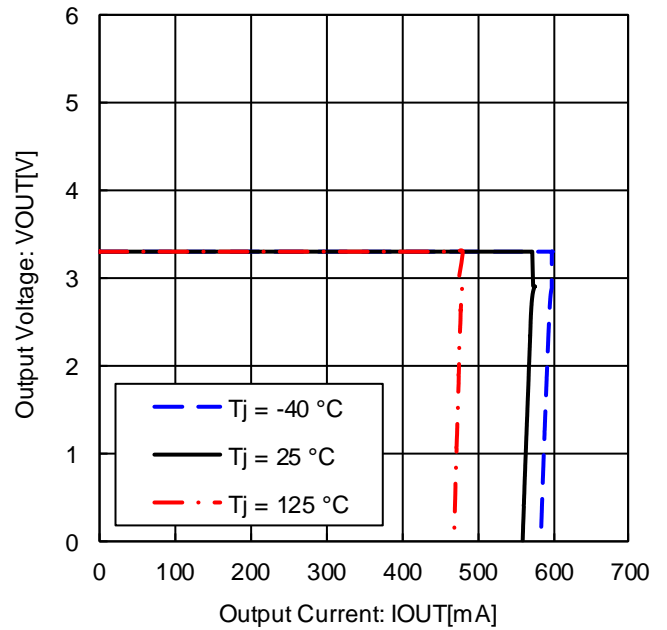

Figure 10. 出力電圧負荷特性  
(過電流保護特性)

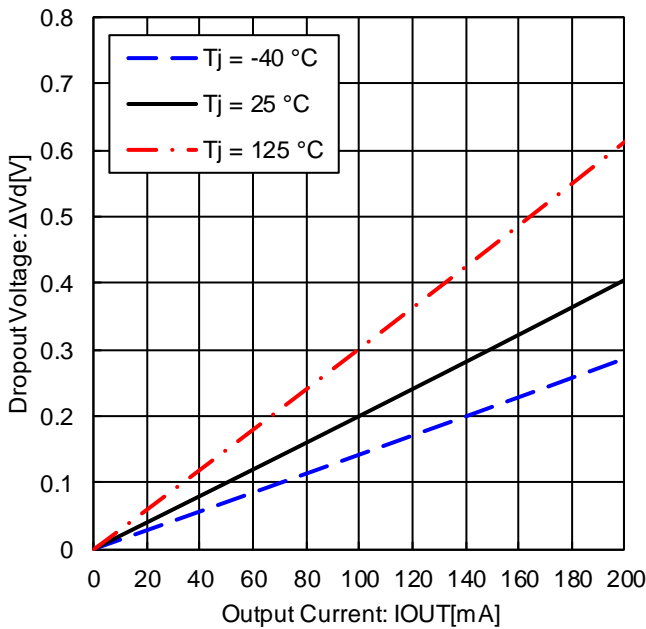

Figure 11. 最小入出力電圧差  
( $V_{CC}=3.135\text{V}$ )

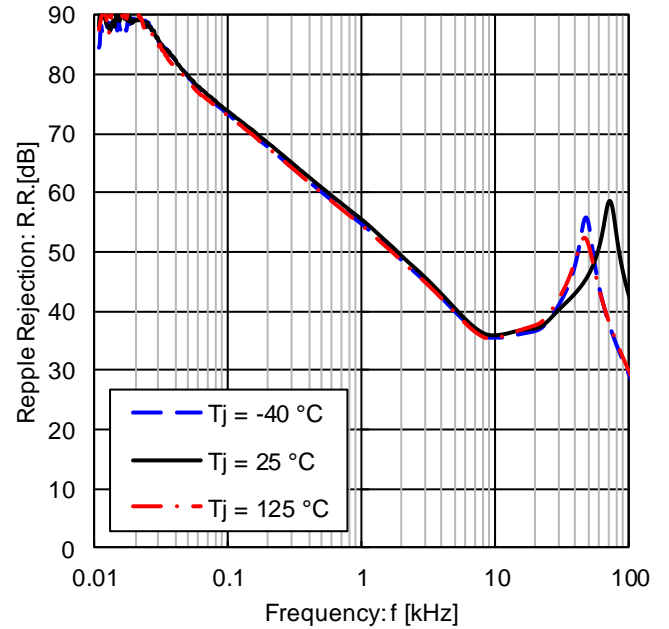

Figure 12. リプルリジェクション  
( $e_{in}=1\text{V}_{rms}$ 、 $I_{OUT}=100\text{mA}$ )

●特性データ (参考データ)

■対応品 : BD433M2WEFJ-C / BD433U2WEFJ-C / BD433M2EFJ-C / BD433U2EFJ-C / BD433M2WFP3-C / BD433M2FP3-C

特に指定のない限り、 $-40^{\circ}\text{C} \leq T_j \leq +150^{\circ}\text{C}$ 、 $V_{CC}=13.5\text{V}$ 、 $CTL=5\text{V}(*1)$ 、 $I_{OUT}=0\text{mA}$

\*1 出力シャットダウン機能付き製品のみ。

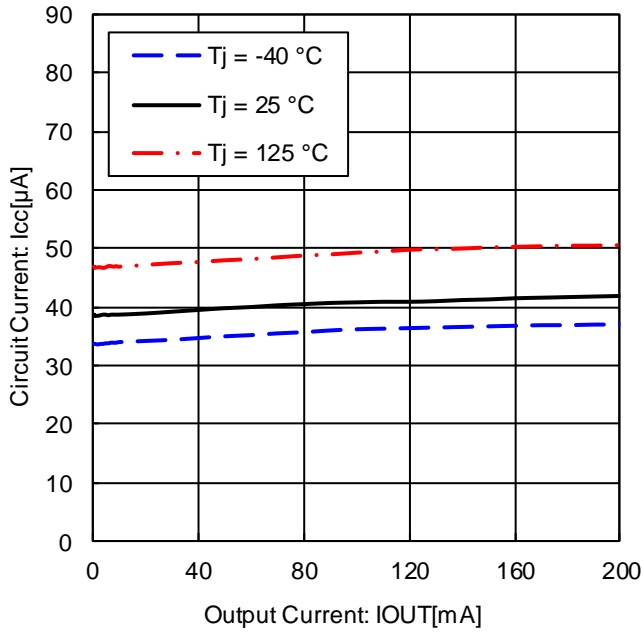

Figure 13. 負荷別回路電流

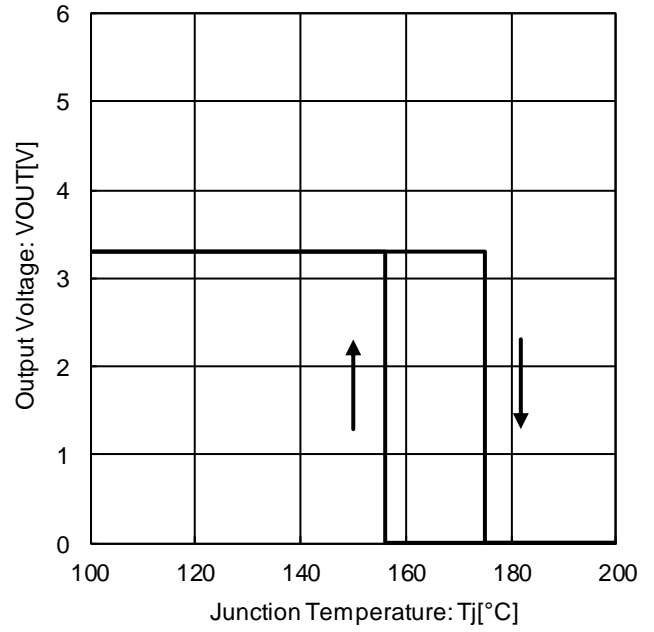

Figure 14. 温度保護回路特性

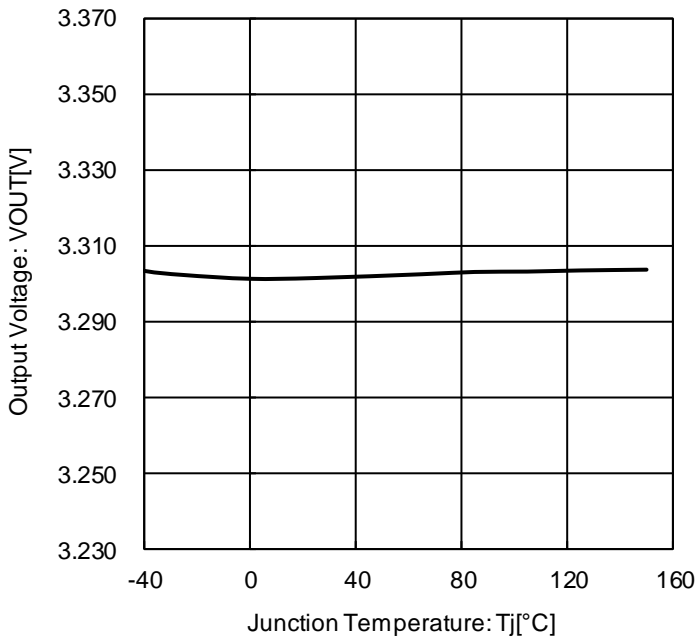

Figure 15. 出力電圧温度特性

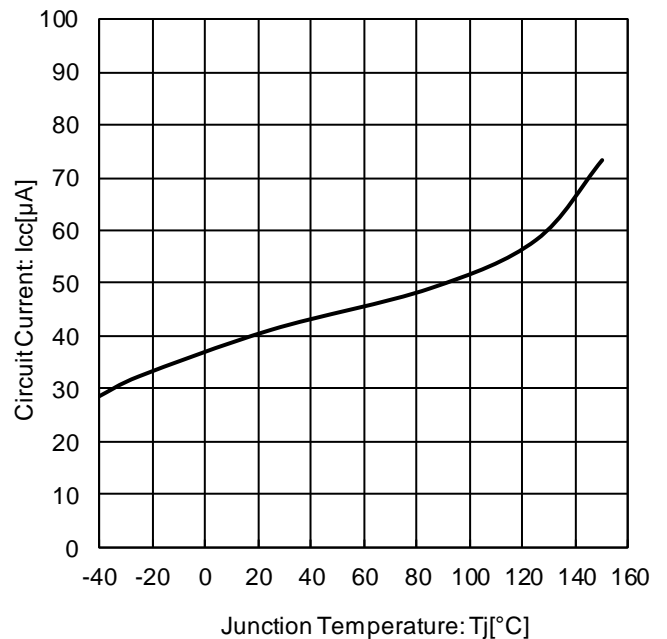

Figure 16. 回路電流温度特性

●特性データ (参考データ)

■対応品 : BD433M2WEFJ-C / BD433U2WEFJ-C / BD433M2WFP3-C

特に指定のない限り、 $-40^{\circ}\text{C} \leq T_j \leq +150^{\circ}\text{C}$ 、 $V_{CC}=13.5\text{V}$ 、 $I_{OUT}=0\text{mA}$

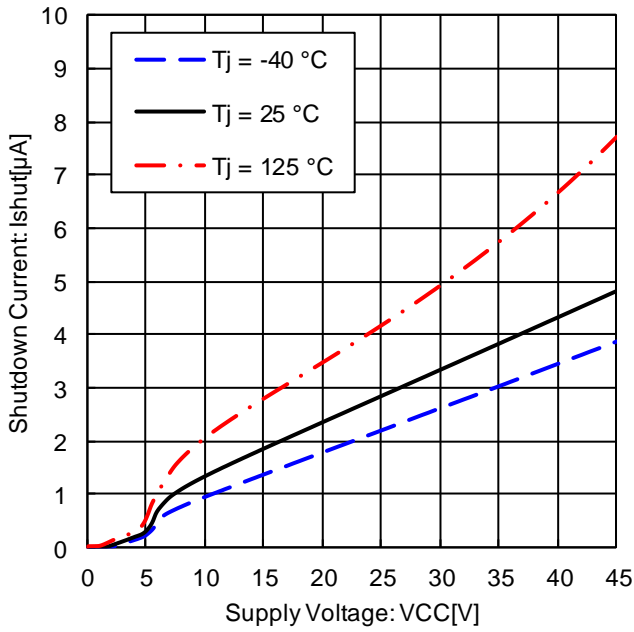

Figure 17. シャットダウン時回路電流 (CTL=0V)

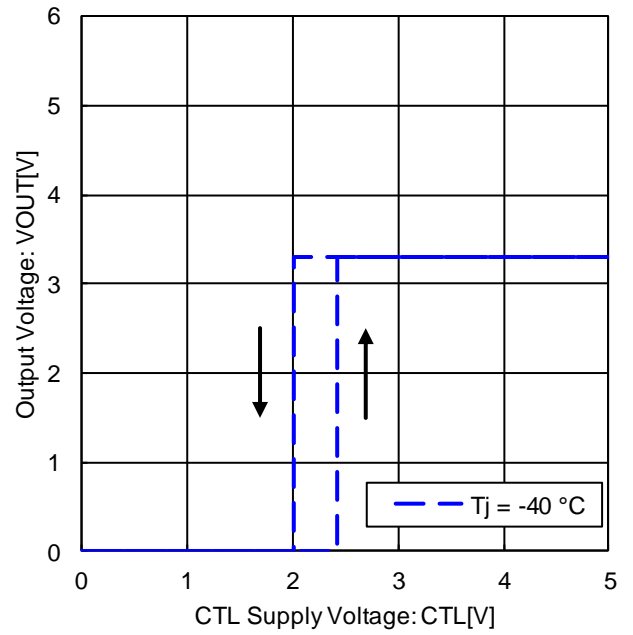

Figure 18. CTL 端子 ON / OFF モード電圧 ( $T_j=-40^{\circ}\text{C}$ )

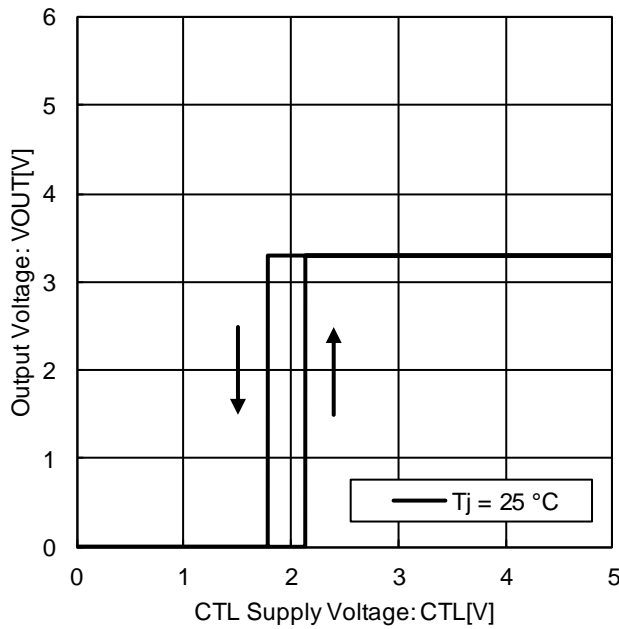

Figure 19. CTL 端子 ON / OFF モード電圧 ( $T_j=25^{\circ}\text{C}$ )

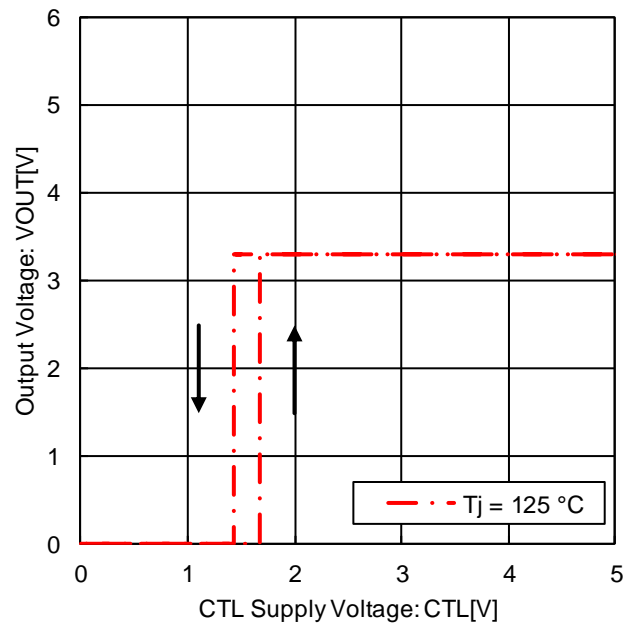

Figure 20. CTL 端子 ON / OFF モード電圧 ( $T_j=125^{\circ}\text{C}$ )

●特性データ (参考データ)

■対応品 : BD433M2WEFJ-C / BD433U2WEFJ-C / BD433M2WFP3-C

特に指定のない限り、 $-40^{\circ}\text{C} \leq T_j \leq +150^{\circ}\text{C}$ 、 $V_{CC}=13.5\text{V}$ 、 $I_{OUT}=0\text{mA}$

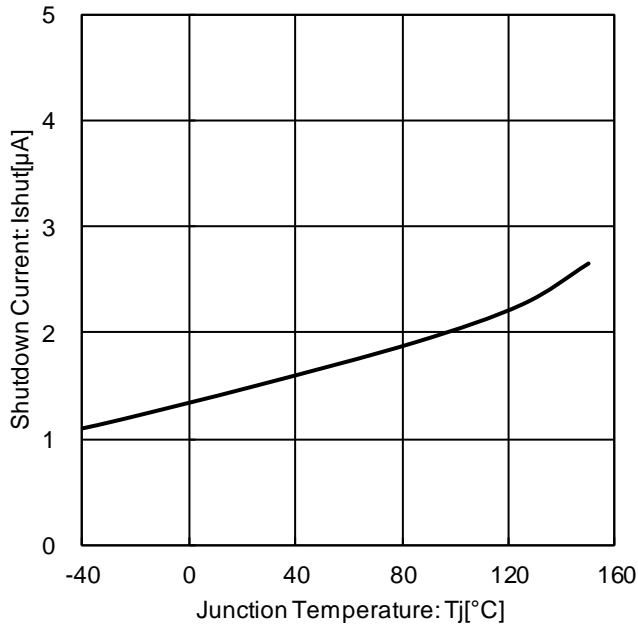

Figure 21. シャットダウン時回路電流温度特性 (CTL=0V)

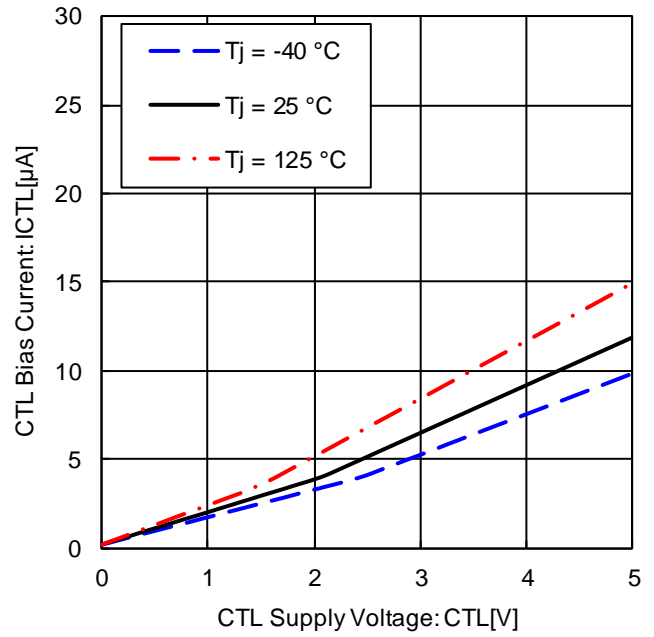

Figure 22. CTL バイアス電流 vs. CTL 電圧

●特性データ (参考データ)

■対応品 : BD450M2WEFJ-C / BD450U2WEFJ-C / BD450M2EFJ-C / BD450U2EFJ-C / BD450M2WFP3-C / BD450M2FP3-C  
 特に指定のない限り、 $-40^{\circ}\text{C} \leq T_j \leq +150^{\circ}\text{C}$ 、 $V_{CC}=13.5\text{V}$ 、 $CTL=5\text{V}(*1)$ 、 $I_{OUT}=0\text{mA}$   
 \*1 出力シャットダウン機能付き製品のみ。

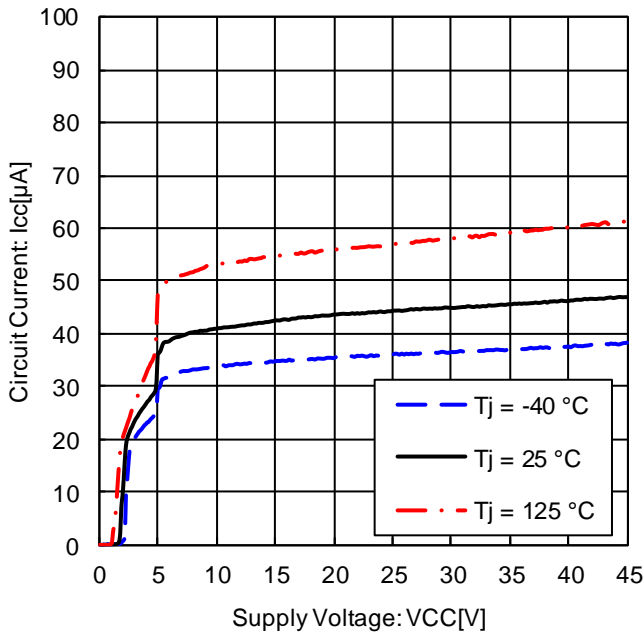

Figure 23. 回路電流

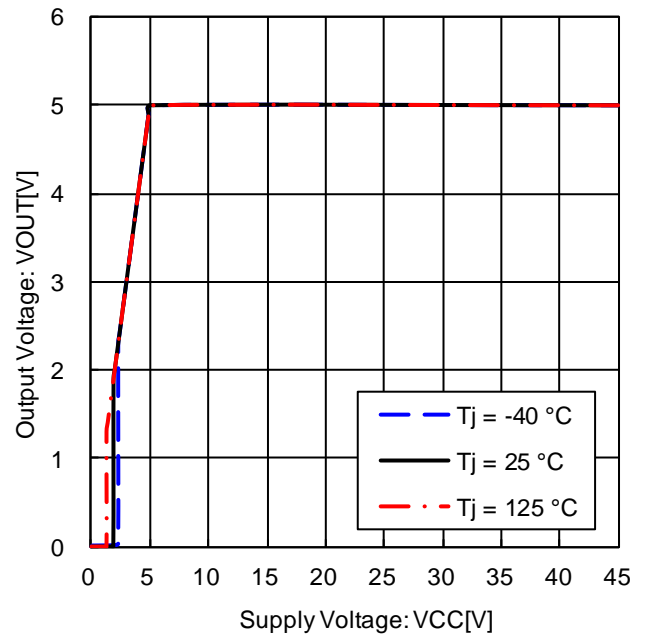

Figure 24. 出力電圧電源特性 (IOUT=0mA)

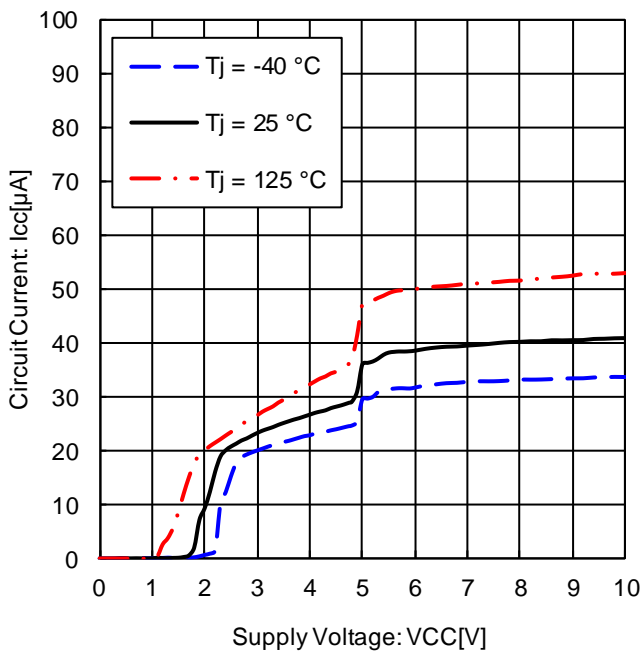

Figure 25. 回路電流  
 ※電源電圧が低いとき

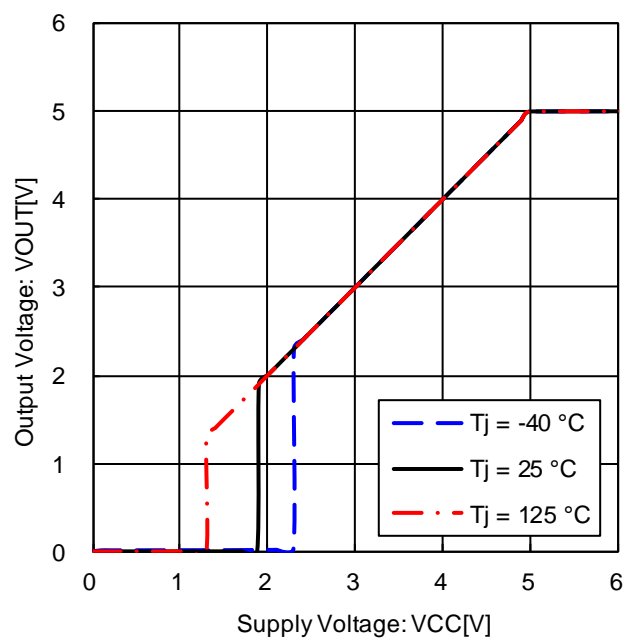

Figure 26. 出力電圧電源特性 (IOUT=0mA)  
 ※電源電圧が低いとき

●特性データ (参考データ)

■対応品 : BD450M2WEFJ-C / BD450U2WEFJ-C / BD450M2EFJ-C / BD450U2EFJ-C / BD450M2WFP3-C / BD450M2FP3-C

特に指定のない限り、 $-40^{\circ}\text{C} \leq T_j \leq +150^{\circ}\text{C}$ 、 $V_{CC}=13.5\text{V}$ 、 $CTL=5\text{V}(*1)$ 、 $I_{OUT}=0\text{mA}$

\*1 出力シャットダウン機能付き製品のみ。

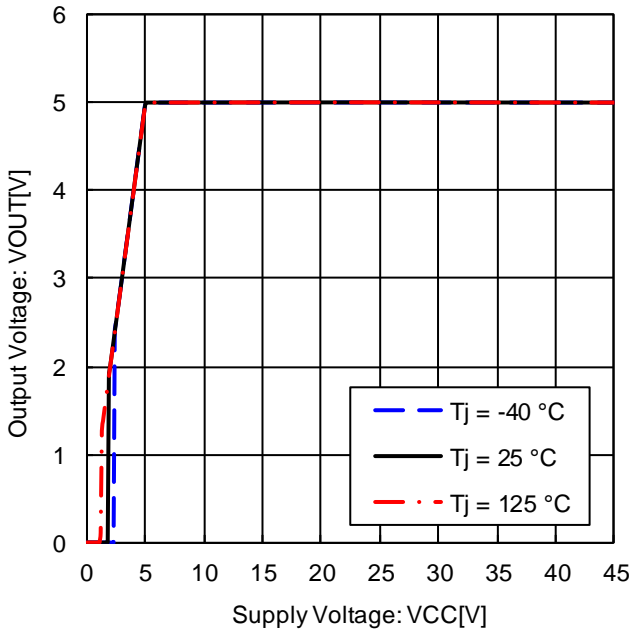

Figure 27. 出力電圧電源特性  
( $I_{OUT}=10\text{mA}$ )

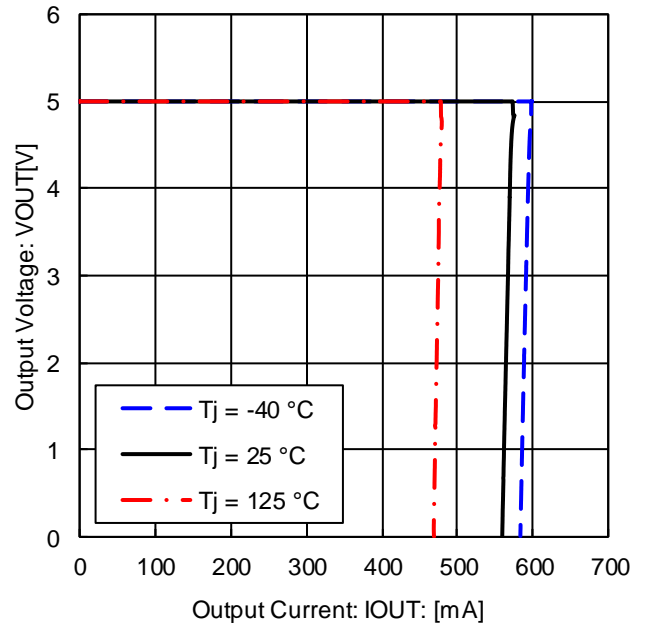

Figure 28. 出力電圧負荷特性  
(過電流保護特性)

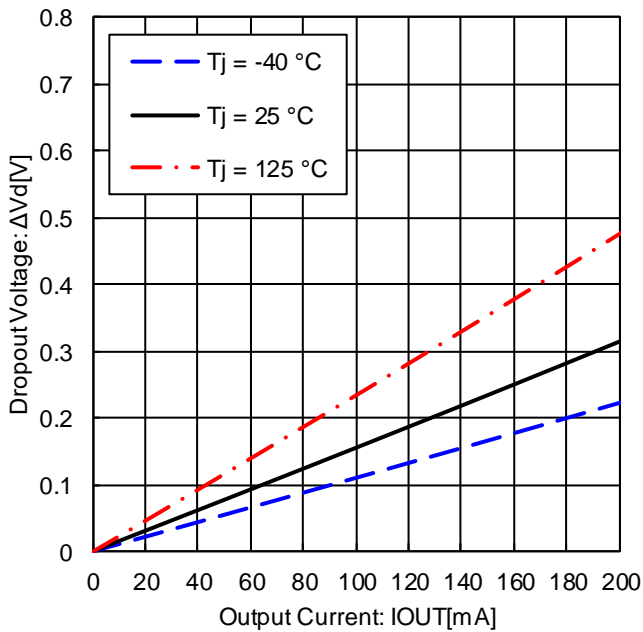

Figure 29. 最小入出力電圧差  
( $V_{CC}=4.75\text{V}$ )

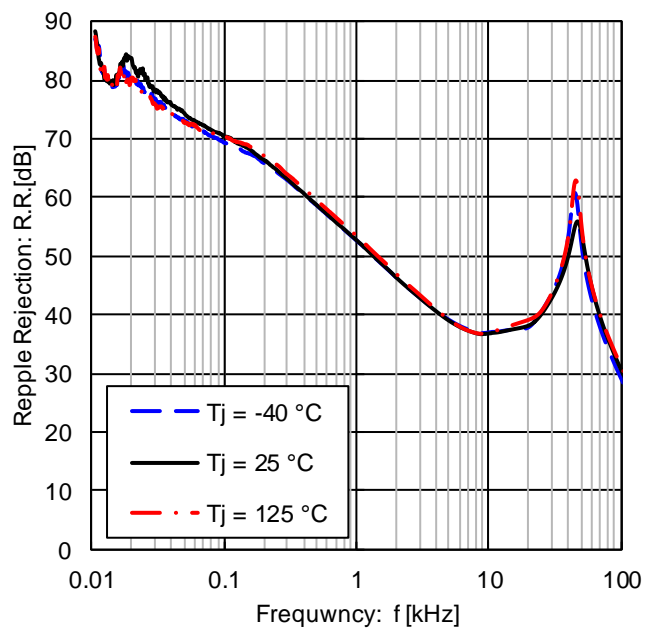

Figure 30. リップルリジェクション  
( $e_{in}=1\text{Vrms}$ 、 $I_{OUT}=100\text{mA}$ )



●特性データ (参考データ)

■対応品 : BD450M2WEFJ-C / BD450U2WEFJ-C / BD450M2EFJ-C / BD450U2EFJ-C / BD450M2WFP3-C / BD450M2FP3-C

特に指定のない限り、 $-40^{\circ}\text{C} \leq T_j \leq +150^{\circ}\text{C}$ 、 $V_{CC}=13.5\text{V}$ 、 $CTL=5\text{V}(*1)$ 、 $I_{OUT}=0\text{mA}$

\*1 出力シャットダウン機能付き製品のみ。

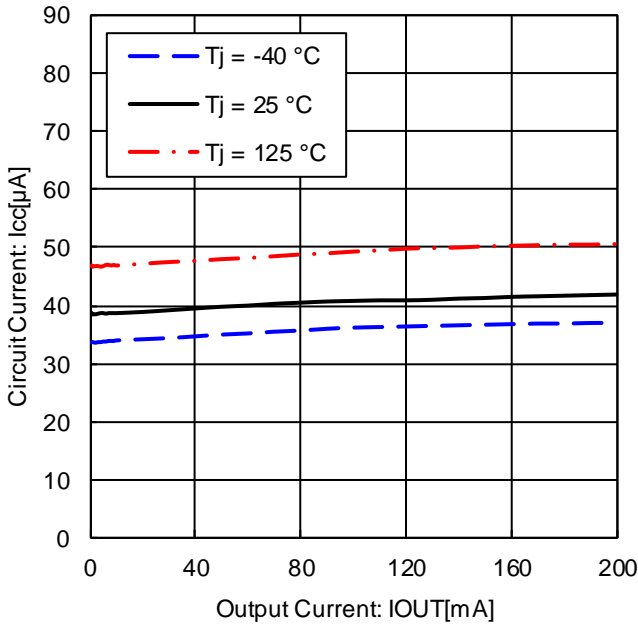

Figure 31. 負荷別回路電流

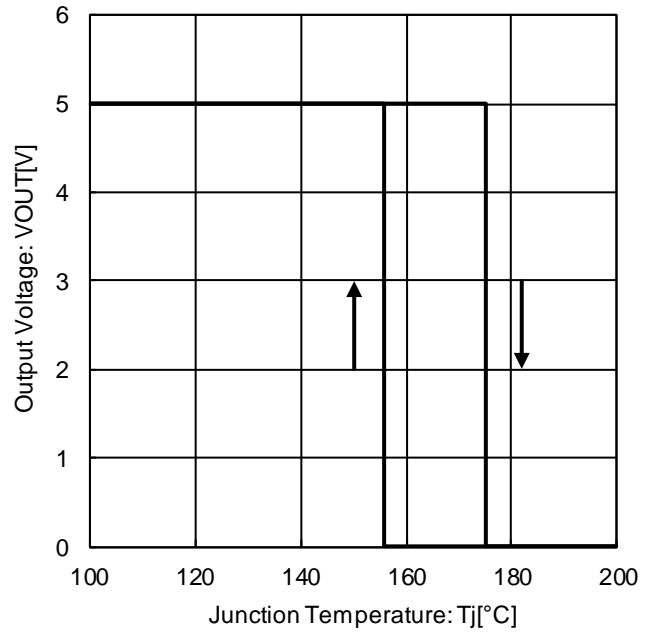

Figure 32. 温度保護回路特性

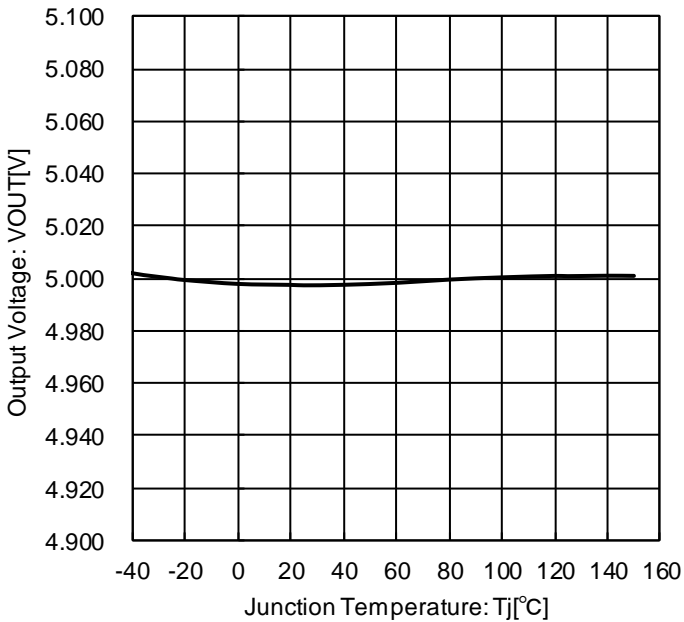

Figure 33. 出力電圧温度特性

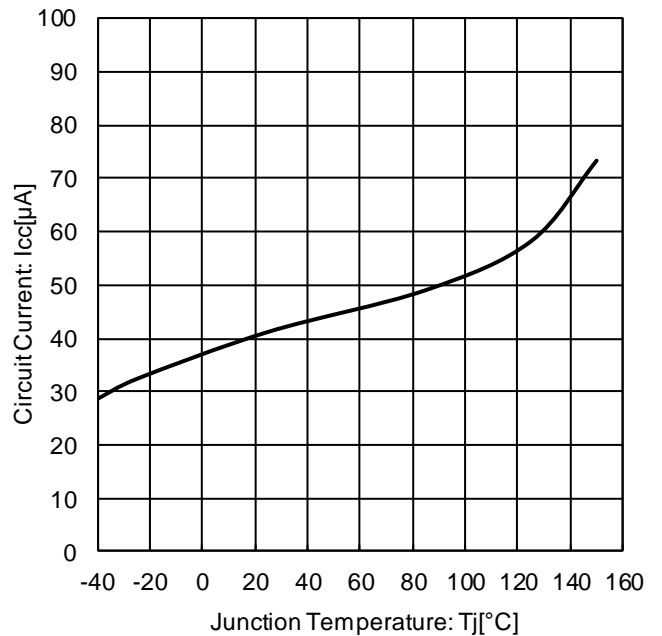

Figure 34. 回路電流温度特性

●特性データ (参考データ)

■対応品 : BD450M2WEFJ-C / BD450U2WEFJ-C / BD450M2WFP3-C  
 特に指定のない限り、 $-40^{\circ}\text{C} \leq T_j \leq +150^{\circ}\text{C}$ 、 $V_{CC}=13.5\text{V}$ 、 $I_{OUT}=0\text{mA}$

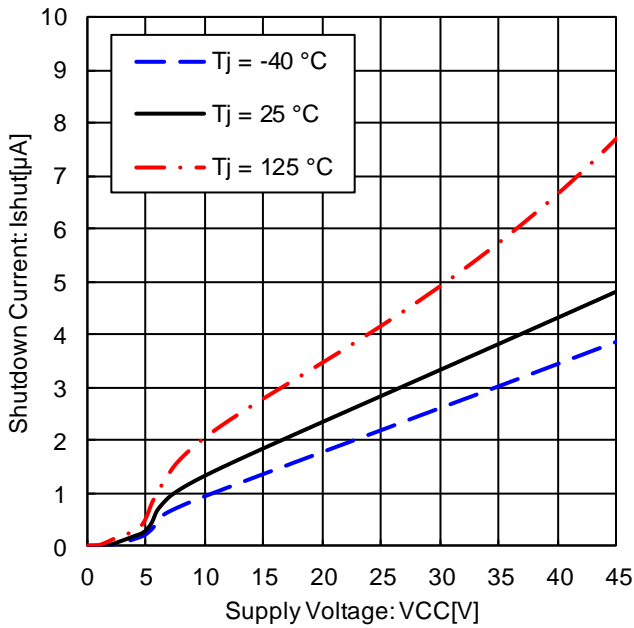

Figure 35. シャットダウン時回路電流 (CTL=0V)

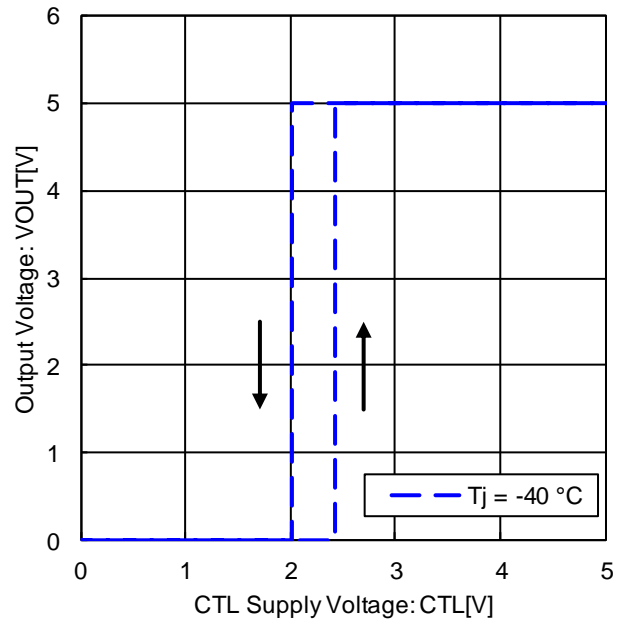

Figure 36. CTL 端子 ON / OFF モード電圧 (Tj=-40°C)

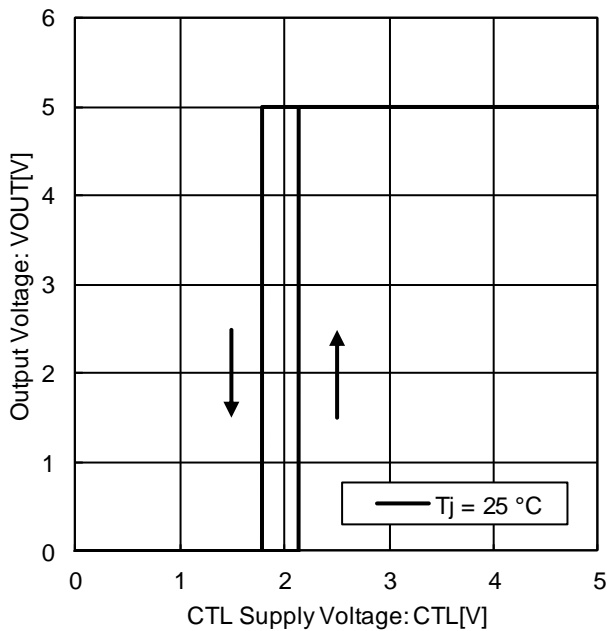

Figure 37. CTL 端子 ON / OFF モード電圧 (Tj=25°C)

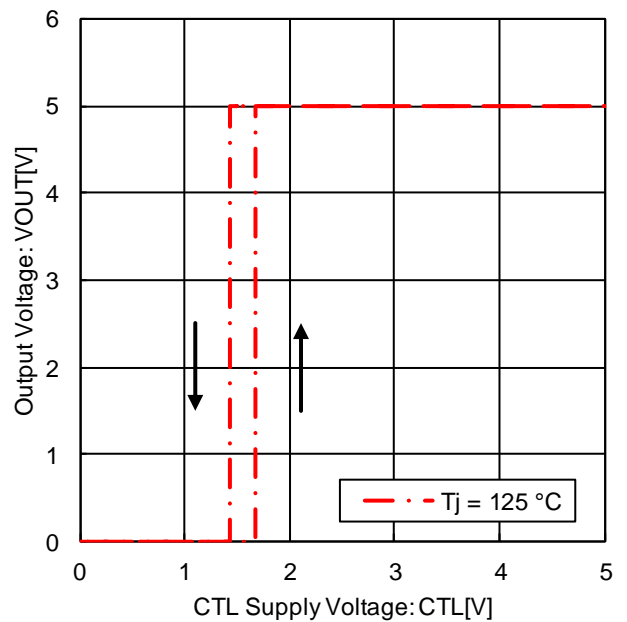

Figure 38. CTL 端子 ON / OFF モード電圧 (Tj=125°C)

●特性データ (参考データ)

■対応品 : BD450M2WEFJ-C / BD450U2WEFJ-C / BD450M2WFP3-C  
 特に指定のない限り、 $-40^{\circ}\text{C} \leq T_j \leq +150^{\circ}\text{C}$ 、 $V_{CC}=13.5\text{V}$ 、 $I_{OUT}=0\text{mA}$

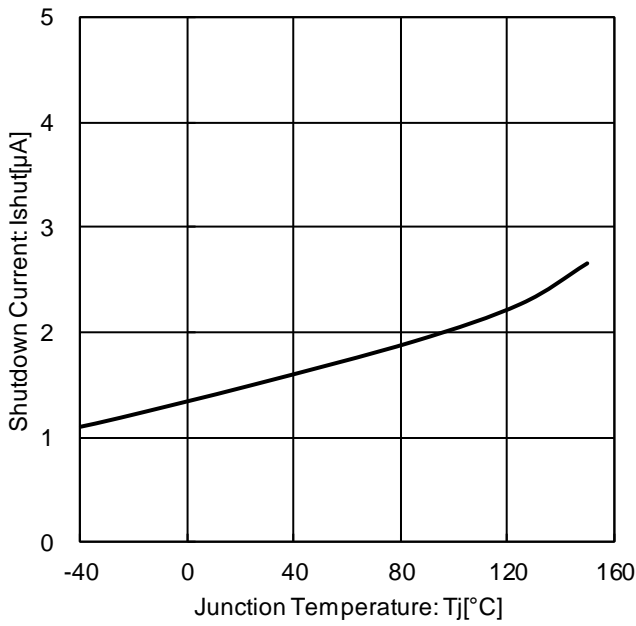

Figure 39. シャットダウン時回路電流温度特性 (CTL=0V)

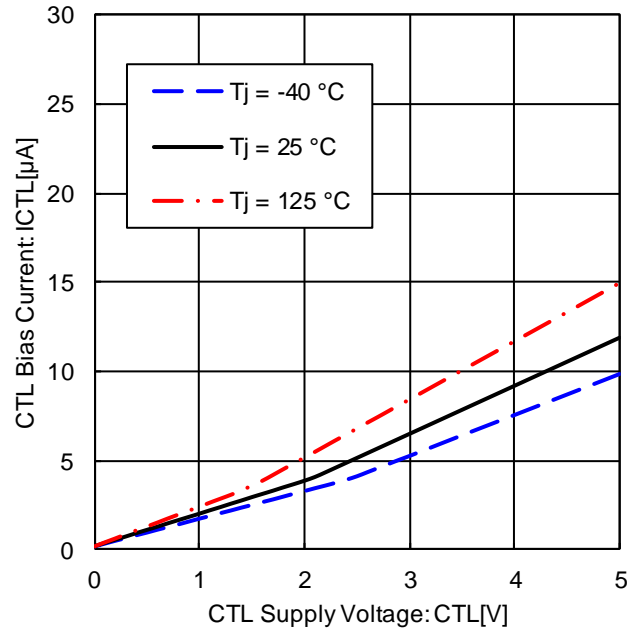

Figure 40. CTL バイアス電流 vs. CTL 電圧

●参考データ測定回路図 (BD433 / 450M2WEFJ-C、BD433 / 450U2WEFJ-C)

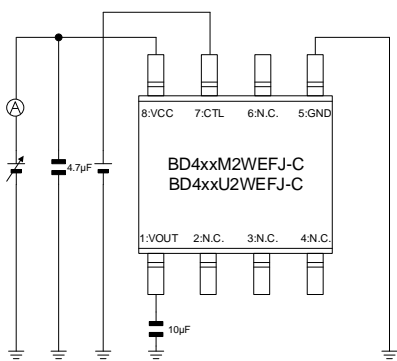

Figure 5、7、16、17、21、  
Figure 23、25、34、35、39  
の測定回路図

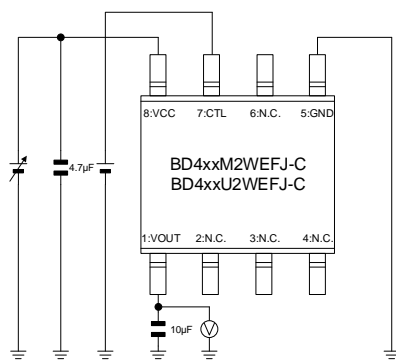

Figure 6、8、14、15、  
Figure 24、26、32、33  
の測定回路図

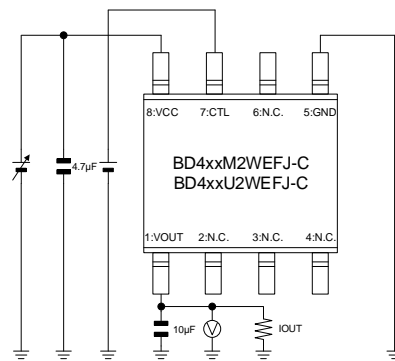

Figure 9、27  
の測定回路図

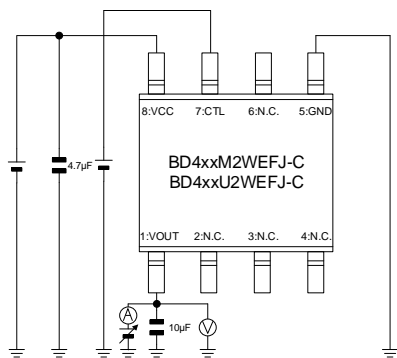

Figure 10、28  
の測定回路図

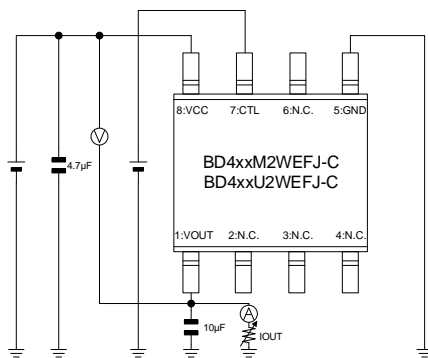

Figure 11、29  
の測定回路図

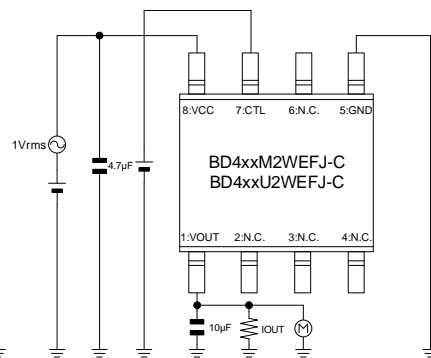

Figure 12、30  
の測定回路図

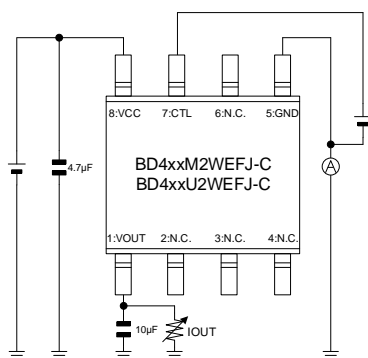

Figure 13、31  
の測定回路図

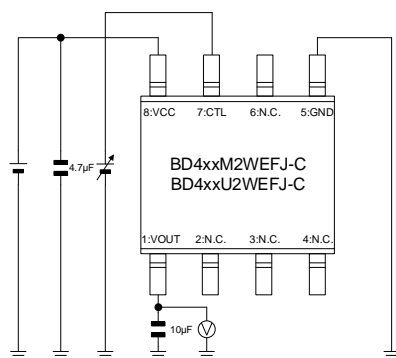

Figure 18、19、20、  
Figure 36、37、38  
の測定回路図

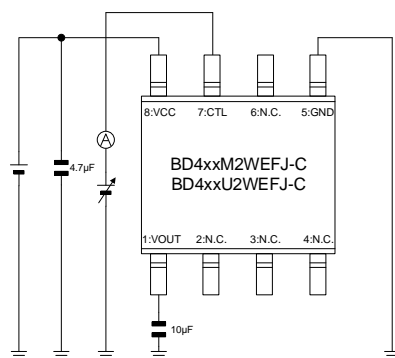

Figure 22、40  
の測定回路図

●参考データ測定回路図 (BD433 / 450M2EFJ-C、BD433 / 450U2EFJ-C)

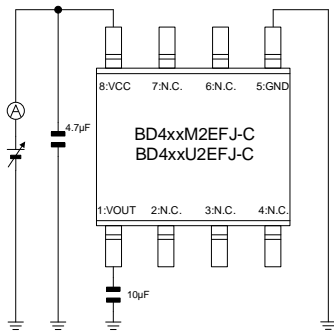

Figure 5、7、16、  
Figure 23、25、34  
の測定回路図

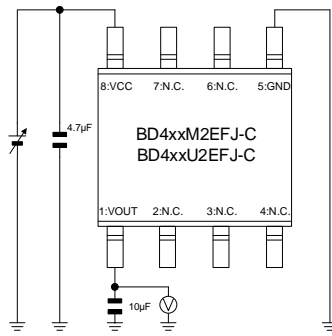

Figure 6、8、14、15、  
Figure 24、26、32、33  
の測定回路図

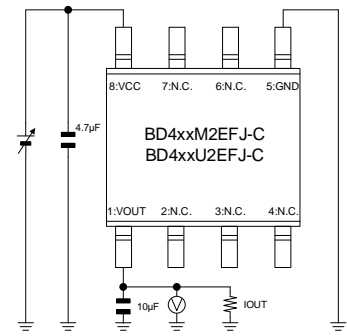

Figure 9、27  
の測定回路図

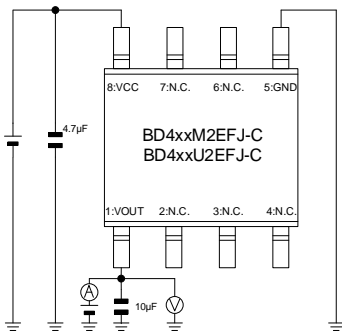

Figure 10、28  
の測定回路図

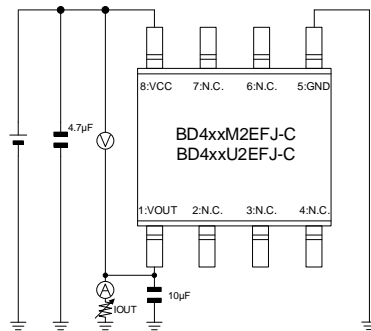

Figure 11、29  
の測定回路図

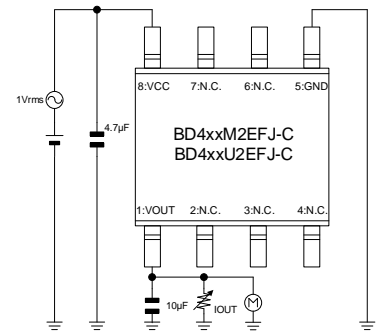

Figure 12、30  
の測定回路図

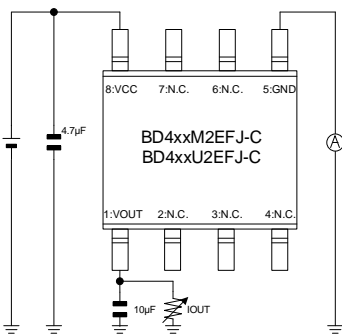

Figure 13、31  
の測定回路図

●参考データ測定回路図 (BD433 / 450M2WFP3-C)

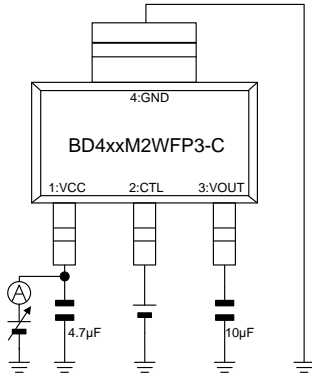

Figure 5、7、16、17、21、  
Figure 23、25、34、35、39  
の測定回路図

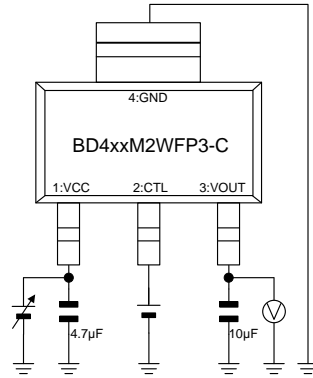

Figure 6、8、14、15、  
Figure 24、26、32、33  
の測定回路図

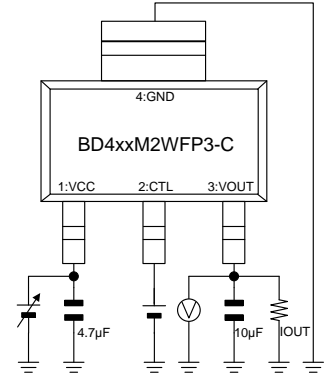

Figure 9、27  
の測定回路図

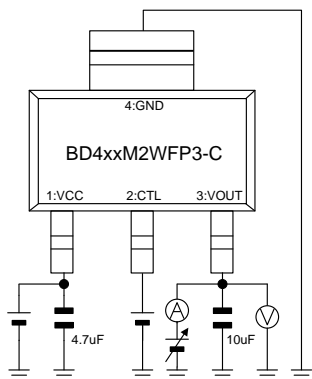

Figure 10、28  
の測定回路図

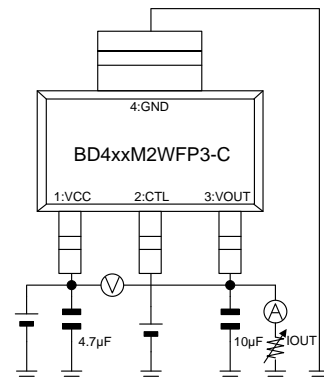

Figure 11、29  
の測定回路図

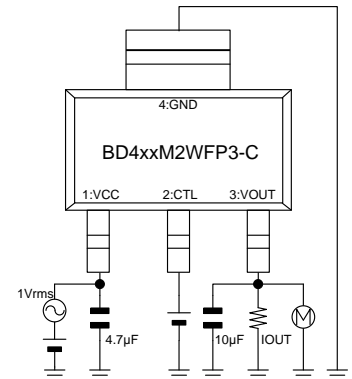

Figure 12、30  
の測定回路図

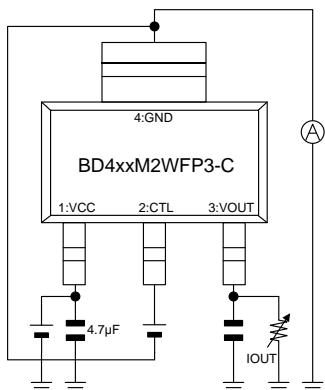

Figure 13、31  
の測定回路図

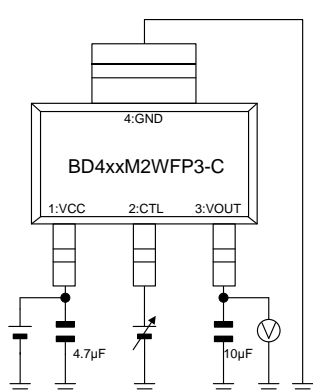

Figure 18、19、20、  
Figure 36、37、38  
の測定回路図

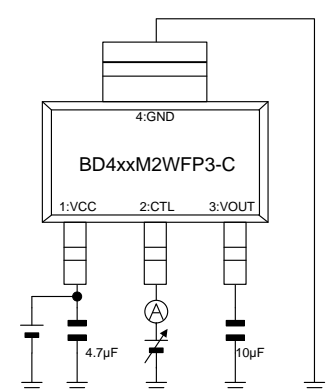

Figure 22、40  
の測定回路図

●参考データ測定回路図 (BD433 / 450M2FP3-C)

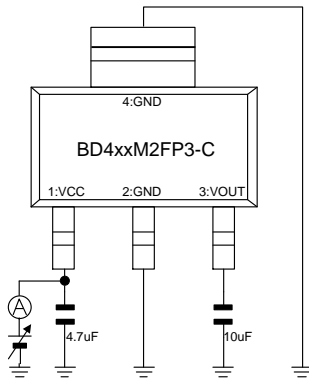

Figure 5、7、16、  
Figure 23、25、34  
の測定回路図

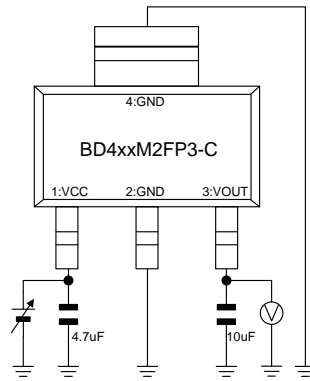

Figure 6、8、14、15、  
Figure 24、26、32、33  
の測定回路図

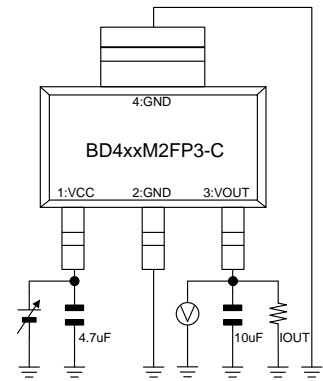

Figure 9、27  
の測定回路図

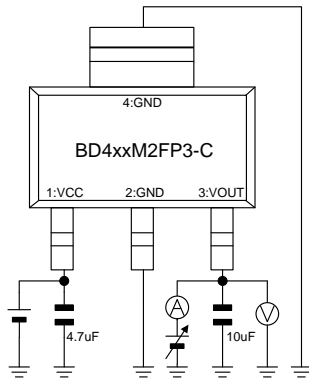

Figure 10、28  
の測定回路図

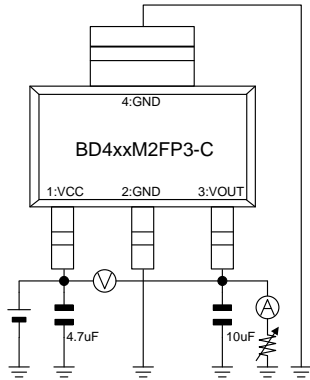

Figure 11、29  
の測定回路図

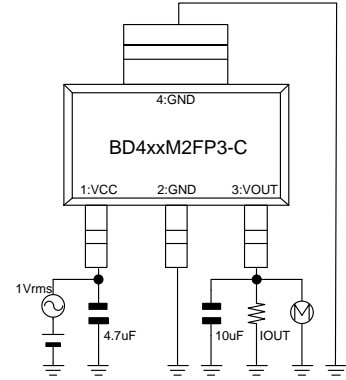

Figure 12、30  
の測定回路図

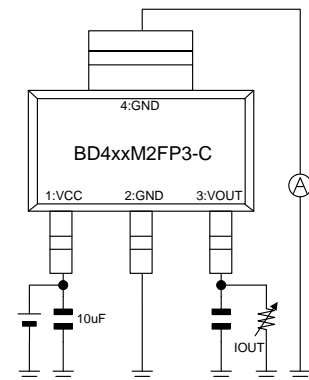

Figure 13、31  
の測定回路図

●アプリケーション部品選定方法

- ・VCC 端子について  
VCC-GND 間にコンデンサ 0.1 $\mu$ F 以上を付加してください。電源平滑回路と入力端子(VCC)とのラインに応じて選定してください。容量値設定はアプリケーションにより異なるため、確認の上、マージンを持って設計してください。使用するコンデンサには電圧特性、温度特性に優れたものを推奨します。
- ・出力端子接続コンデンサについて  
出力端子と GND 間には発振止めのコンデンサを必ず入れてください。発振止めのコンデンサには容量 10 $\mu$ F(Typ.) 以上を推奨致します。この発振止めのコンデンサは電解コンデンサ、タンタルコンデンサ、セラミックコンデンサなどがご使用になれます。コンデンサ選定に際して、使用する電圧、温度範囲で 6 $\mu$ F 以上の容量を必ず確保してください。温度変化などによりコンデンサの容量が変化しますと発振の可能性があります。選定には、下図の「ESR vs. 出力電流(IOUT)」をご参照ください。このグラフの安定領域は、IC 単品及び抵抗負荷によるものであり、実際には基板の配線インピーダンス、入力電源のインピーダンス、負荷のインピーダンスによって変化するため、必ずご使用になる最終状態での十分なご確認をお願い致します。セラミックコンデンサの選定の際には、温度特性のよい X5R もしくは X7R 以上で、直流バイアス特性の優れた高耐圧品をお勧めします。また、入力電圧変動、負荷変動が速い場合などは、仕様に応じて実アプリケーションにて十分ご確認の上、容量値の決定をお願いします。

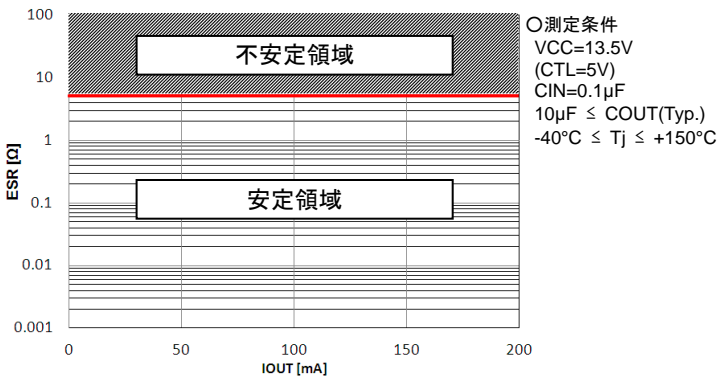

Figure 41. ESR vs. 出力電流(IOUT)

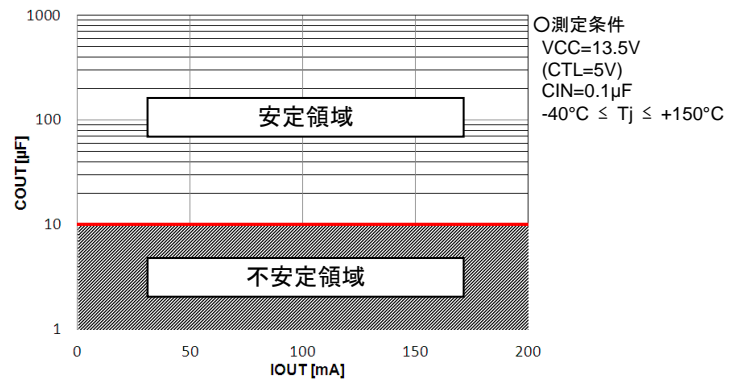

Figure 42. COUT vs. 出力電流(IOUT)

●測定回路

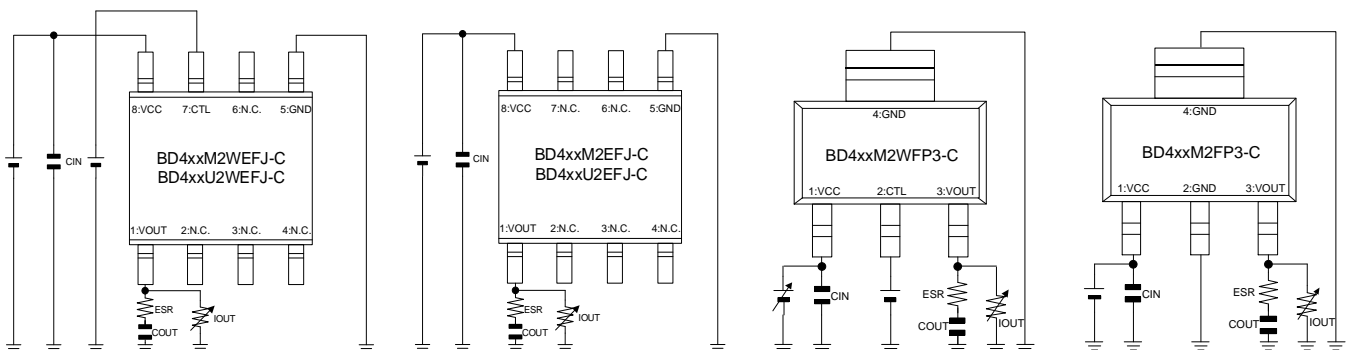
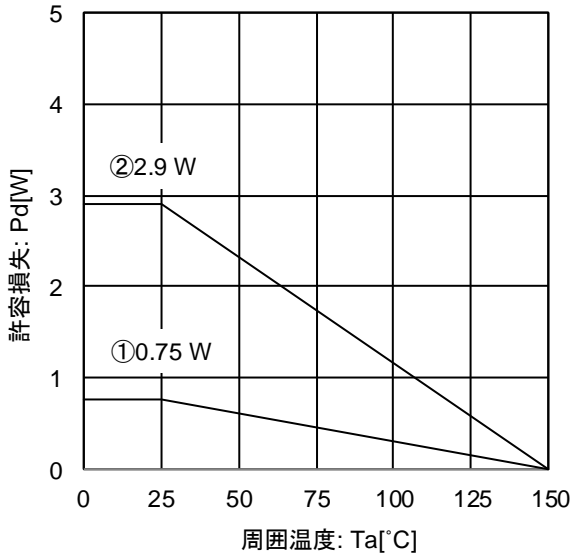

Figure 43. 出力端子接続コンデンサ特性 測定回路図  
(出力端子接続コンデンサについて)



●熱損失について

■HTSOP-J8 パッケージ



ローム標準 JEDEC 基板実装  
 基板情報: FR4(ガラエポ)基板 114.3mm x 76.2mm x 1.6mm  
 表面銅箔 ローム推奨ランドパターン+測定用配線

基板①: 1層基板 (裏面銅箔 0mm x 0mm)  
 基板②: 4層基板 (2、3層銅箔、裏面銅箔 74.2mm x 74.2mm)

条件①:  $\theta_{ja}=166.7^{\circ}\text{C/W}$ ,  $\theta_{jc}$  (表面)= $45^{\circ}\text{C/W}$   
 条件②:  $\theta_{ja}=43.1^{\circ}\text{C/W}$ ,  $\theta_{jc}$  (表面)= $16^{\circ}\text{C/W}$ ,  $\theta_{jc}$  (裏面)= $10^{\circ}\text{C/W}$

Figure 44. 熱低減曲線グラフ (HTSOP-J8)

■SOT223-4(F) パッケージ

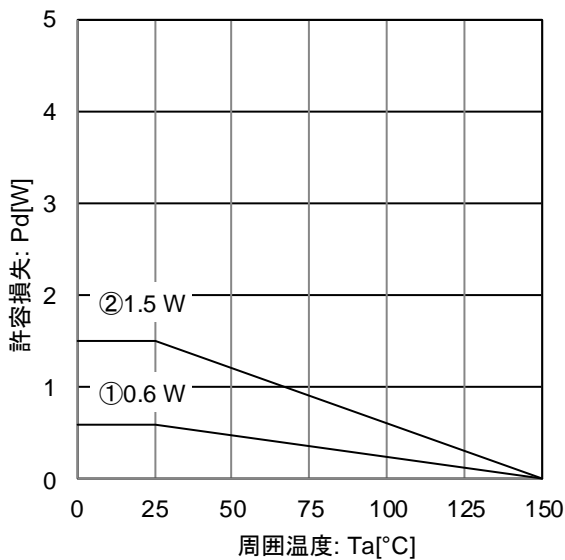

ローム標準 JEDEC 基板実装  
 基板情報: FR4(ガラエポ)基板 114.3mm x 76.2mm x 1.6mm  
 表面銅箔 ローム推奨ランドパターン+測定用配線

基板①: 1層基板 (裏面銅箔 0mm x 0mm)  
 基板②: 4層基板 (2、3層銅箔、裏面銅箔 74.2mm x 74.2mm)

条件①:  $\theta_{ja}=208.3^{\circ}\text{C/W}$ ,  $\theta_{jc}$  (表面)= $52^{\circ}\text{C/W}$   
 条件②:  $\theta_{ja}=83.3^{\circ}\text{C/W}$ ,  $\theta_{jc}$  (表面)= $36^{\circ}\text{C/W}$ ,  $\theta_{jc}$  (裏面)= $17^{\circ}\text{C/W}$

Figure 45. 熱低減曲線グラフ (SOT223-4(F))

周囲温度  $T_a=25^\circ\text{C}$  以上でご使用になる場合は Figure 44、Figure 45 の熱低減曲線グラフを参考にしてください。  
IC の特性は、使用される温度に大きく関係し、最高接合部温度  $T_{j\text{max}}$  以下で動作させる必要があります。  
周囲温度  $T_a$  が常温 ( $25^\circ\text{C}$ ) でも、入力電圧  $V_{\text{CC}}$  と負荷電流  $I_{\text{OUT}}$  の値によっては、チップ (接合部) 温度  $T_j$  がかなり高温になっていることがありますので、ご使用の際は許容損失  $P_d$  内で IC を動作させてください。

消費電力  $P_c$  は入出力の電圧差と負荷電流  $I_{\text{OUT}}$ 、入力電圧  $V_{\text{CC}}$ 、回路電流  $I_{\text{CC}}$  より求めることができます。

$$P_c = (V_{\text{CC}} - V_{\text{OUT}}) \times I_{\text{OUT}} + V_{\text{CC}} \times I_{\text{CC}}$$

$$\text{許容損失 } P_d \geq P_c$$

$V_{\text{CC}}$  : 入力電圧  
 $V_{\text{OUT}}$  : 出力電圧  
 $I_{\text{OUT}}$  : 負荷電流  
 $I_{\text{CC}}$  : 回路電流  
 $P_c$  : 消費電力

これを許容損失内で動作させるように負荷電流  $I_{\text{OUT}}$  について解くと、

$$I_{\text{OUT}} \leq \frac{P_d - V_{\text{CC}} \times I_{\text{CC}}}{V_{\text{CC}} - V_{\text{OUT}}} \quad (I_{\text{CC}} \text{ は Figure 13、31 を参照してください。})$$

となり、熱設計時の印加電圧  $V_{\text{CC}}$  に対しての最大負荷電流  $I_{\text{OUTmax}}$  を求めることができます。  
さらにチップ温度  $T_j$  はケース表面温度  $T_c$  と消費電力  $P_c$  より求めることができます。

$$T_j = P_c \times \theta_{jc} + T_c$$

$T_a$  : 周囲温度  
 $T_c$  : ケース表面温度  
 $T_j$  : チップ (接合部) 温度  
 $\theta_{jc}$  : 熱抵抗  
(ジャンクション-ケース表面間)

### ●HTSOP-J8

#### ■最大負荷電流の計算例 周囲温度 $T_a=105^\circ\text{C}$ 、 $V_{\text{CC}}=13.5\text{V}$ 、 $V_{\text{OUT}}=5.0\text{V}$ のとき

$$I_{\text{OUT}} \leq \frac{1.06\text{W} - 13.5\text{V} \times I_{\text{CC}}}{8.5\text{V}}$$

$$I_{\text{OUT}} \leq 125\text{mA} \quad (I_{\text{CC}}: 45\mu\text{A})$$

$\left[ \begin{array}{l} \theta_{ja}=43.1^\circ\text{C}/\text{W} \rightarrow -23\text{mW}/^\circ\text{C} \text{ で低減} \\ 25^\circ\text{C}=2.9\text{W} \rightarrow 105^\circ\text{C}=1.06\text{W} \end{array} \right]$

$T_a=105^\circ\text{C}$  の時、Figure 44 ②の条件で、入出力電位差が 8.5V であれば、約 125mA 出力できる計算になります。

熱設計は以上のことを参考に動作温度範囲内すべてにおいて許容損失内に収めるようにしてください。  
なお短絡( $V_{\text{OUT}}\text{-GND}$  間ショート)時の IC の消費電力  $P_c$  は

$$P_c = V_{\text{CC}} \times (I_{\text{CC}} + I_{\text{short}}) \quad (I_{\text{short}} \text{ は Figure 10、28 を参照してください。}) \quad I_{\text{short}} : \text{短絡電流}$$

#### ■チップ温度 $T_j$ の計算例 ケース温度 (裏面) $T_c=80^\circ\text{C}$ 、 $V_{\text{CC}}=13.5\text{V}$ 、 $V_{\text{OUT}}=5.0\text{V}$ 、 $I_{\text{OUT}}=80\text{mA}$ のとき

ケース温度(裏面) $T_c=80^\circ\text{C}$  の時、Figure 44 ②の条件で、消費電力  $P_c$  は以下ようになります。

$$P_c = (V_{\text{CC}} - V_{\text{OUT}}) \times I_{\text{OUT}} + V_{\text{CC}} \times I_{\text{CC}}$$

$$P_c = (13.5\text{V} - 5.0\text{V}) \times 80\text{mA} + 13.5\text{V} \times I_{\text{CC}}$$

$$P_c = 0.681\text{W} \quad (I_{\text{CC}}=45\mu\text{A})$$

消費電力  $P_c$  が 0.681W の時、チップ温度  $T_j$  は以下のように求められます。

$$T_j = P_c \times \theta_{jc} + T_c$$

$$T_j = 0.681\text{W} \times \theta_{jc} + 80^\circ\text{C}$$

$$T_j = 86.8^\circ\text{C} \quad (\theta_{jc} \text{ (裏面)}=10^\circ\text{C}/\text{W})$$

ケース温度 (裏面) $T_c=80^\circ\text{C}$  の時、 $V_{\text{CC}}=13.5\text{V}$ 、 $V_{\text{OUT}}=5.0\text{V}$ 、 $I_{\text{OUT}}=80\text{mA}$  の条件で、チップ温度  $T_j$  は  $86.8^\circ\text{C}$  になります。  
熱設計は以上のことを参考に動作温度範囲内全てにおいて  $T_j \leq 150^\circ\text{C}$  となるように設計してください。

## ●SOT223-4(F)

■最大負荷電流の計算例 周囲温度  $T_a=105^\circ\text{C}$ 、 $V_{CC}=13.5\text{V}$ 、 $V_{OUT}=5.0\text{V}$  のとき

$$I_{OUT} \leq \frac{0.54\text{W} - 13.5\text{V} \times I_{CC}}{8.5\text{V}}$$

$$I_{OUT} \leq 63\text{mA} \quad (I_{CC}: 45\mu\text{A})$$

IC 単体  $\theta_{ja}=83.3^\circ\text{C}/\text{W} \rightarrow -12\text{mW}/^\circ\text{C}$  で低減  
 $25^\circ\text{C}=1.50\text{W} \rightarrow 105^\circ\text{C}=0.54\text{W}$

$T_a=105^\circ\text{C}$  の時、Figure 45 ②の条件で、入出力電位差が  $8.5\text{V}$  であれば、約  $63\text{mA}$  出力できる計算になります。

熱設計は以上のことを参考に動作温度範囲内すべてにおいて許容損失内に収めるようにしてください。  
 なお短絡 ( $V_{OUT}$ -GND 間ショート)時の IC の消費電力  $P_c$  は

$$P_c = V_{CC} \times (I_{CC} + I_{short}) \quad (I_{short} \text{ は Figure 10、28 を参照してください。})$$

■チップ温度  $T_j$  の計算例 ケース温度 (裏面) $T_c=92^\circ\text{C}$ 、 $V_{CC}=13.5\text{V}$ 、 $V_{OUT}=5.0\text{V}$ 、 $I_{OUT}=80\text{mA}$  のとき

ケース温度(裏面) $T_c=92^\circ\text{C}$  の時、Figure 45 ②の条件で、消費電力  $P_c$  は以下ようになります。

$$P_c = (V_{CC} - V_{OUT}) \times I_{OUT} + V_{CC} \times I_{CC}$$

$$P_c = (13.5\text{V} - 5.0\text{V}) \times 80\text{mA} + 13.5\text{V} \times I_{CC}$$

$$P_c = 0.681\text{W} \quad (I_{CC}=45\mu\text{A})$$

消費電力  $P_c$  が  $0.681\text{W}$  の時、チップ温度  $T_j$  は以下のように求められます。

$$T_j = P_c \times \theta_{jc} + T_c$$

$$T_j = 0.681\text{W} \times \theta_{jc} + 92^\circ\text{C}$$

$$T_j = 103.6^\circ\text{C} \quad (\theta_{jc} \text{ (裏面)}=17^\circ\text{C}/\text{W})$$

ケース温度 (裏面) $T_c=92^\circ\text{C}$  の時、 $V_{CC}=13.5\text{V}$ 、 $V_{OUT}=5.0\text{V}$ 、 $I_{OUT}=80\text{mA}$  の条件で、チップ温度  $T_j$  は  $103.6^\circ\text{C}$  になります。

熱設計は以上のことを参考に動作温度範囲内全てにおいて  $T_j \leq 150^\circ\text{C}$  となるように設計してください。

● 応用回路例

- ・ VCC 端子への正サージ印加について

VCCに45Vを越えるサージが印加される場合は、下図のようにVCC-GND間にパワーツェナーの挿入をお願い致します。

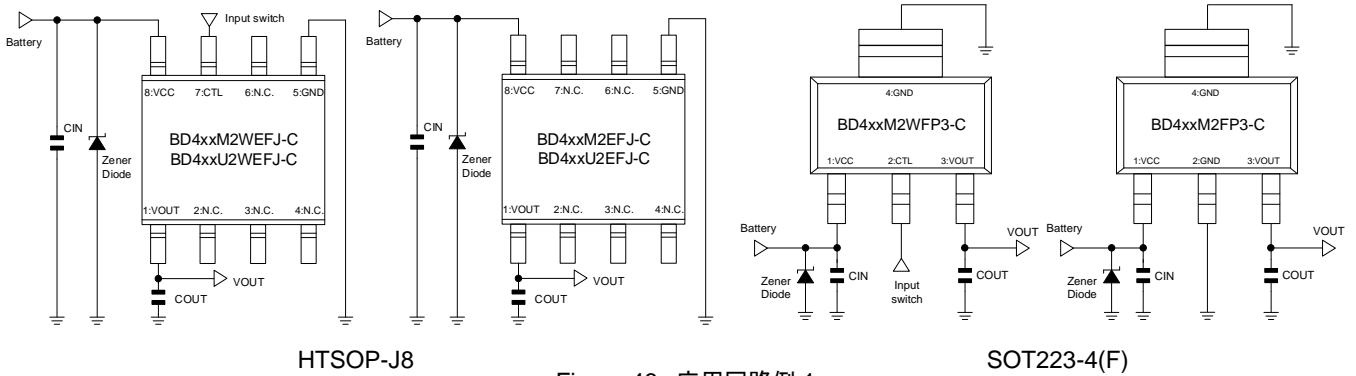

Figure 46. 応用回路例 1

- ・ VCC 端子への負サージ印加について

VCC 端子が GND 端子より低い電圧になる可能性がある場合は、下図のように VCC-GND 間にショットキーダイオードの挿入をお願い致します。

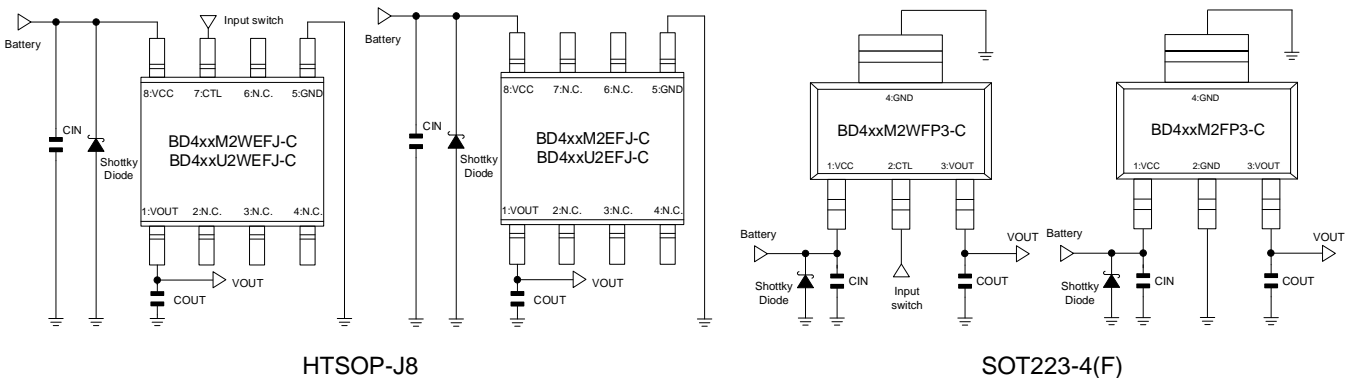

Figure 47. 応用回路例 2

- ・ 保護ダイオードの挿入について

出力端子に大きなインダクタンス成分を含む負荷が接続され、起動時及び、出力 OFF 時に逆起電力の発生が考えられる場合には、保護ダイオードの挿入をお願いします。

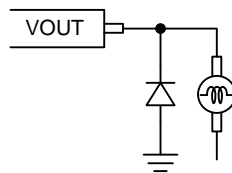

Figure 48. 応用回路例 3

● 入出力等価回路図

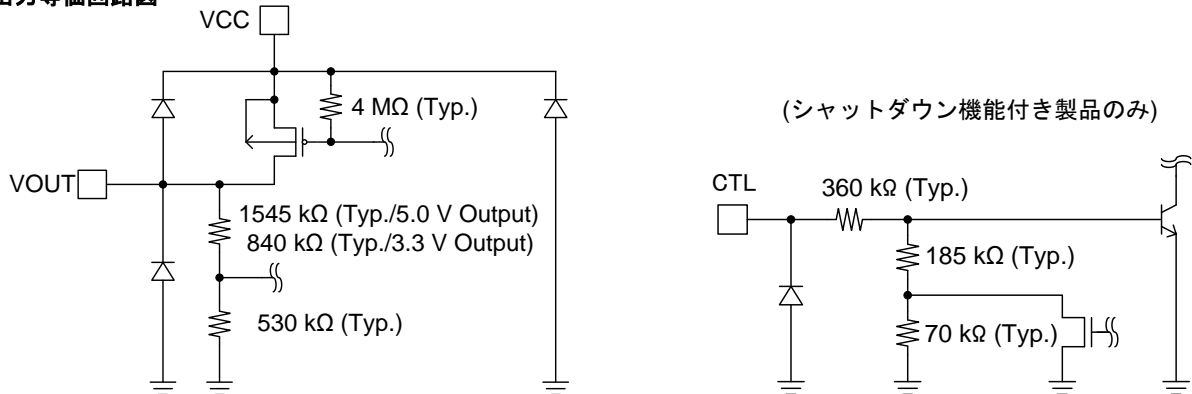

Figure 49. 入出力等価回路図

## ●使用上の注意

- 1) 絶対最大規格について  
印加電圧及び動作温度範囲などの絶対最大定格を超えた場合は劣化または破壊に至る可能性があります。また、ショートモードもしくはオープンモードなど、破壊状態を想定できません。絶対最大定格を超えるような特殊モードが想定される場合、ヒューズなど物理的な安全対策を施して頂けるようご検討をお願いします。
- 2) 本仕様書に掲載されている電気的特性は、温度、電源電圧、外付けの回路などの条件によって変化する場合がありますので、過渡特性を含めて十分な確認をお願い致します。
- 3) GND 電位について  
GND 端子の電位はいかなる動作状態においても、最低電位になるようにしてください。また実際に過渡現象を含め、GND 端子以外のすべての端子が GND 以下の電圧にならないようにしてください。
- 4) GND 配線パターンについて  
小信号 GND と大電流 GND がある場合、大電流 GND パターンと小信号 GND パターンは分離し、パターン配線の抵抗分と大電流による電圧変化が小信号 GND の電圧を変化させないように、セットの基準点で 1 点アースすることを推奨します。外付け部品の GND の配線パターンを変動しないよう注意してください。
- 5) ピン間ショートと誤装着について  
プリント基板に取り付ける際、IC の向きや位置ずれに十分注意してください。誤って取り付けした場合、IC が破壊する恐れがあります。また、出力と電源及び GND 間に異物が入るなどしてショートした場合についても破壊の恐れがあります。
- 6) セット基板での検査について  
セット基板での検査時に、インピーダンスの低いピンにコンデンサを接続する場合は、IC にストレスがかかる恐れがあるので、1 工程ごとに必ず放電を行ってください。静電気対策として、組立工程にはアースを施し、運搬や保存の際には十分ご注意ください。また、検査工程での治具への接続をする際には必ず電源を OFF にしてから接続し、電源を OFF にしてから取り外してください。
- 7) 許容損失 Pd について  
万一、許容損失を超えるようなご使用をされますと、チップ温度上昇により、IC 本来の性質を悪化させることにつながります。本仕様書の絶対最大定格に記載しています許容損失は、114.3mm×76.2mm×1.6mm ガラスエポキシ基板実装時の値であり、これを超える場合は基板サイズを大きくする、放熱用銅箔面積を大きくするなどの対策をして、許容損失を超えないようにしてください。
- 8) 熱設計について  
実際の使用状態での許容損失(Pd)を考え、十分マージンを持った熱設計を行ってください。本製品はパッケージの裏側にフレームを露出させておりますが、この部分には放熱処理を施し放熱効率を上げて使用することを想定しております。基板表面だけでなく基板裏面にも放熱パターンを出来るだけ広く取ってください。本製品は使用されます入出力電圧差と負荷の量、回路電流で発生する熱量が決定されます。そのため実際に使用した時の発生する熱量が Pd を超えないように注意してください。

$$\left( \begin{array}{l} T_{jmax} : \text{最高接合部温度} = 150^{\circ}\text{C}, T_a : \text{使用周囲温度} [^{\circ}\text{C}], \theta_{ja} : \text{ジャンクション-環境温度熱抵抗} [^{\circ}\text{C}/\text{W}], \\ Pd : \text{許容損失} [\text{W}], Pc : \text{消費電力} [\text{W}], VCC : \text{入力電圧}, VOUT : \text{出力電圧}, IOUT : \text{負荷}, Icc : \text{回路電流} \end{array} \right)$$

$$\text{許容損失 } Pd (\text{W}) = (T_{jmax} - T_a) / \theta_{ja}$$

$$\text{消費電力 } Pc (\text{W}) = (VCC - VOUT) \times IOUT + VCC \times Icc$$

- 9) 過電流保護回路  
出力には電流能力に応じた過電流保護回路が内蔵されているため、負荷ショート時には IC 破壊を防止しますが、この保護回路は突発的な事故による破壊防止に有効なもので、連続的な保護回路動作、過渡時でのご使用に対応するものではありません。
- 10) 温度保護回路 (サーマルシャットダウン)  
IC を熱破壊から防ぐための温度保護回路を内蔵しております。許容損失範囲内でご使用いただきますが、万が一許容損失を超えた状態が継続すると、チップ温度  $T_j$  が上昇し温度保護回路が動作し出力パワー素子が OFF します。その後チップ温度  $T_j$  が低下すると回路は自動で復帰します。  
なお、温度保護回路は絶対最大定格を超えた状態での動作となりますので、温度保護回路を使用したセット設計などは、絶対に避けてください。

- 11) アプリケーションにおいて VCC と VOUT 端子電圧が逆になった場合、内部回路または素子を損傷する可能性があります。例えば、VOUT 端子の外付けコンデンサに電荷がチャージされた状態で、VCC が GND にショートされた場合などです。これらの場合に内部回路または素子の損傷を減らすために VOUT 端子の外付けコンデンサは 1000 $\mu$ F 以下でご使用ください。また、VCC 直列に逆流防止のダイオードもしくは VOUT 端子と VCC 間にバイパスのダイオードを挿入することを推奨します。

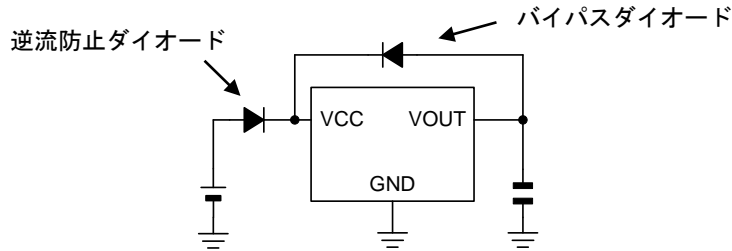

Figure 50.

- 12) 本 IC はモノリシック IC であり、各素子間に素子分離のための P+アイソレーションと、P 基板を有しています。この P 層と各素子の N 層とで P-N 接合が形成され、各種の寄生素子が構成されます。例えば、下図のように、抵抗とトランジスタが端子と接続されている場合、
- 抵抗では、GND > (端子 A)の時、トランジスタ(NPN)では GND > (端子 B)の時、P-N 接合が寄生ダイオードとして動作します。
  - また、トランジスタ(NPN)では、GND > (端子 B)の時、前述の寄生ダイオードと近接する他の素子の N 層によって寄生の NPN トランジスタが動作します。
- IC の構造上、寄生素子は電位関係によって必然的にできます。寄生素子が動作することにより、回路動作の干渉を引き起こし、誤動作、ひいては破壊の原因ともなり得ます。したがって、入出力端子に GND(P 基板)より低い電圧を印加するなど、寄生素子が動作するような使い方をしないよう十分に注意してください。

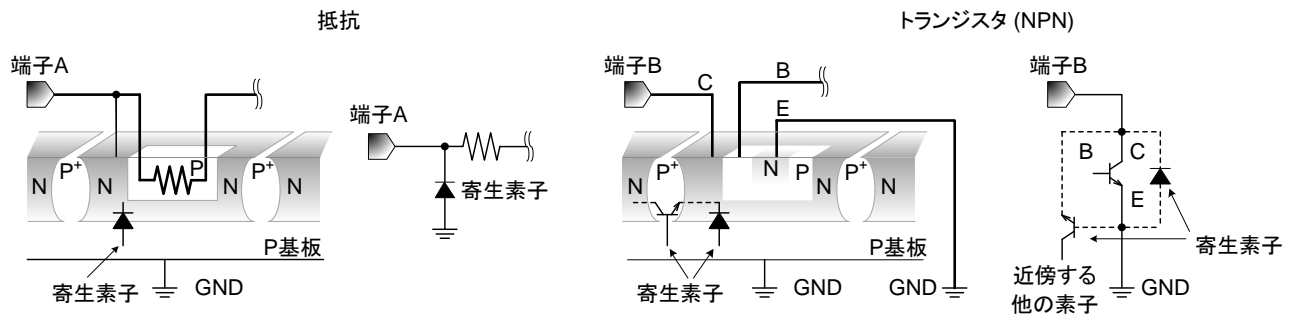

Figure 51.

●外形寸法図と包装・フォーミング仕様 (HTSOP-J8)

Package Name	HTSOP-J8
--------------	----------

(UNIT : mm)

PKG : HTSOP-J8

Drawing No. EX169-5002-2

<b>&lt;包装仕様&gt;</b>	
包装形態	エンボステーピング
包装数量	2500pcs
包装方向	E2 ( リールを左手に持ち、右手でテープを引き出したときに 製品の1番ピンが左上にくる方向 )

※ご発注の際は、包装数量の倍数でお願い致します。

●外形寸法図と包装・フォーミング仕様 (SOT223-4(F))

Package Name	SOT223-4(F)
--------------	-------------

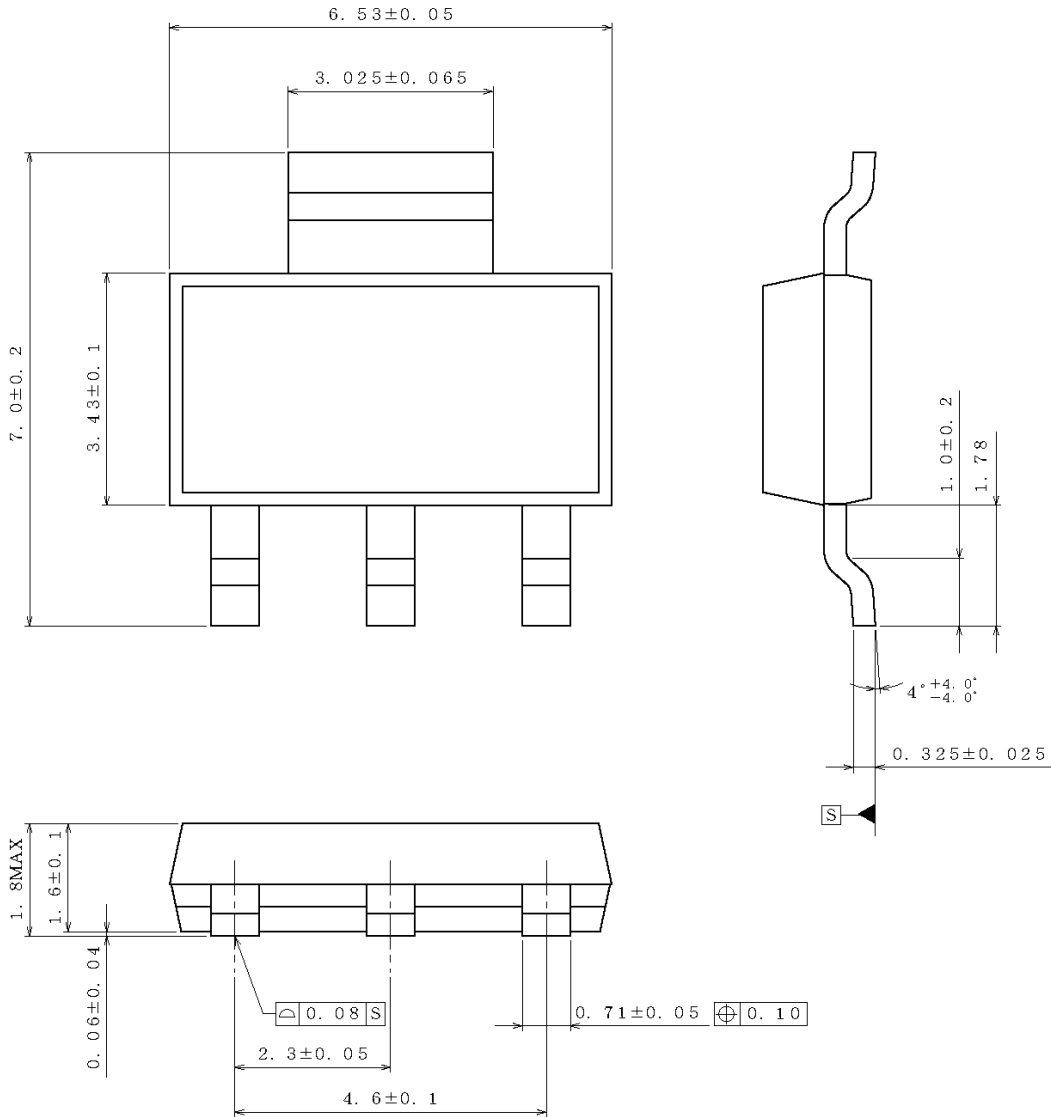

(UNIT:mm)

Drawing No. EX561-50C1

<包装形態、包装数量、包装方向>

包装形態	エンボステーピング
包装数量	2000pcs
包装方向	E2 (リールを左手に持ち、右手でテープを引き出したときに、製品の1番ピンが左下にくる方向。)

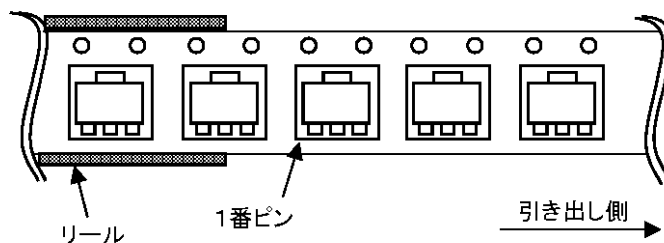



●標印図

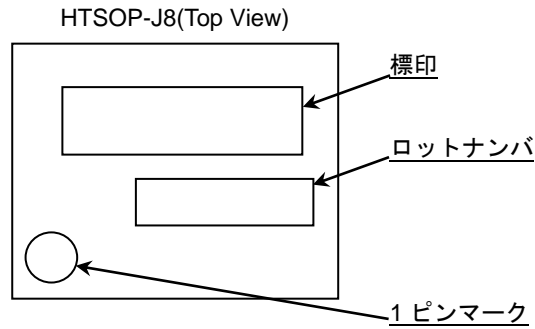

発注形名	標印	出力電圧 [V]	出力シャットダウン機能 <sup>*1</sup>
BD433M2WEFJ-CE2	433M2W	3.3	○
BD433U2WEFJ-CE2	433U2W	3.3	○
BD450M2WEFJ-CE2	450M2W	5.0	○
BD450U2WEFJ-CE2	450U2W	5.0	○
BD433M2EFJ-CE2	433M2	3.3	—
BD433U2EFJ-CE2	433U2	3.3	—
BD450M2EFJ-CE2	450M2	5.0	—
BD450U2EFJ-CE2	450U2	5.0	—

\*1 ○: スイッチ有り  
—: スイッチ無し

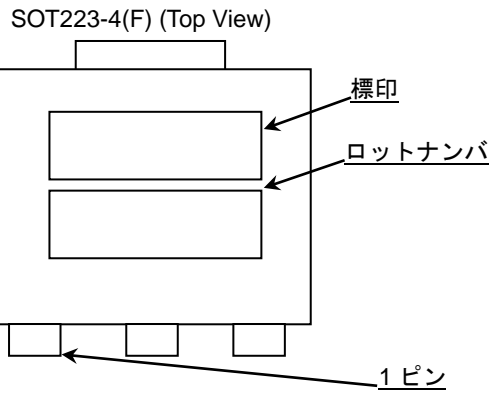

発注形名	標印	出力電圧 [V]	出力シャットダウン機能 <sup>*2</sup>
BD433M2WFP3-CE2	433M2W	3.3	○
BD450M2WFP3-CE2	450M2W	5.0	○
BD433M2FP3-CE2	433M2	3.3	—
BD450M2FP3-CE2	450M2	5.0	—

\*2 ○: スイッチ有り  
—: スイッチ無し

## ●改訂履歴

日付	Revision	変更内容
2012.12.05	001	新規作成 (BD450M2WEFJ-C, BD450M2EFJ-C)
2013.01.15	002	追加登録 (BD4xxM2-C シリーズ)
2013.10.29	003	P.1 誤記修正 P.4、P.5 Figure 4. ブロック図 誤記修正 P.9 誤記修正 P.23 測定回路図 誤記修正 P.24 Figure 43. 出力端子接続コンデンサ特性 測定回路図 誤記修正 P.28、P.30 Figure 49.~53 を正しい通し番号 Figure 46~51 に修正 P.30 誤記修正
2016.09.30	004	AEC-Q100 グレートを追記 SOT223-4F を SOT223-4(F)に表現変更
2021.07.30	005	BD4xxU2-C シリーズ追加

# ご注意

## ローム製品取扱い上の注意事項

- 極めて高度な信頼性が要求され、その故障や誤動作が人の生命、身体への危険もしくは損害、又はその他の重大な損害の発生に関わるような機器又は装置（医療機器<sup>(Note 1)</sup>、航空宇宙機器、原子力制御装置等）（以下「特定用途」という）への本製品のご使用を検討される際は事前にローム営業窓口までご相談くださいますようお願い致します。ロームの文書による事前の承諾を得ることなく、特定用途に本製品を使用したことによりお客様又は第三者に生じた損害等に関し、ロームは一切その責任を負いません。

(Note 1) 特定用途となる医療機器分類

日本	USA	EU	中国
CLASS III	CLASS III	CLASS II b	Ⅲ類
CLASS IV		CLASS III	

- 半導体製品は一定の確率で誤動作や故障が生じる場合があります。万が一、誤動作や故障が生じた場合であっても、本製品の不具合により、人の生命、身体、財産への危険又は損害が生じないように、お客様の責任において次の例に示すようなフェールセーフ設計など安全対策をお願い致します。
  - ①保護回路及び保護装置を設けてシステムとしての安全性を確保する。
  - ②冗長回路等を設けて単一故障では危険が生じないようにシステムとしての安全を確保する。
- 本製品は、下記に例示するような特殊環境での使用を配慮した設計はなされておられません。したがって、下記のような特殊環境での本製品のご使用に関し、ロームは一切その責任を負いません。本製品を下記のような特殊環境でご使用される際は、お客様におかれまして十分に性能、信頼性等をご確認ください。
  - ①水・油・薬液・有機溶剤等の液体中でのご使用
  - ②直射日光・屋外暴露、塵埃中でのご使用
  - ③潮風、Cl<sub>2</sub>、H<sub>2</sub>S、NH<sub>3</sub>、SO<sub>2</sub>、NO<sub>2</sub>等の腐食性ガスの多い場所でのご使用
  - ④静電気や電磁波の強い環境でのご使用
  - ⑤発熱部品に近接した取付け及び当製品に近接してビニール配線等、可燃物を配置する場合
  - ⑥本製品を樹脂等で封止、コーティングしてのご使用
  - ⑦はんだ付けの後に洗浄を行わない場合(無洗浄タイプのフラックスを使用される場合は除く。ただし、残渣については十分に確認をお願いします。)又は、はんだ付け後のフラックス洗浄に水又は水溶性洗浄剤をご使用の場合
  - ⑧結露するような場所でのご使用
- 本製品は耐放射線設計はなされておられません。
- 本製品単体品の評価では予測できない症状・事態を確認するためにも、本製品のご使用にあたってはお客様製品に実装された状態での評価及び確認をお願い致します。
- パルス等の過渡的な負荷（短時間での大きな負荷）が加わる場合は、お客様製品に本製品を実装した状態で必ずその評価及び確認の実施をお願い致します。また、定常時での負荷条件において定格電力以上の負荷を印加されますと、本製品の性能又は信頼性が損なわれるおそれがあるため必ず定格電力以下でご使用ください。
- 電力損失は周囲温度に合わせてディレーティングしてください。また、密閉された環境下でご使用の場合は、必ず温度測定を行い、最高接合部温度を超えていない範囲であることをご確認ください。
- 使用温度は納入仕様書に記載の温度範囲内であることをご確認ください。
- 本資料の記載内容を逸脱して本製品をご使用されたことによって生じた不具合、故障及び事故に関し、ロームは一切その責任を負いません。

## 実装及び基板設計上の注意事項

- ハロゲン系（塩素系、臭素系等）の活性度の高いフラックスを使用する場合、フラックスの残渣により本製品の性能又は信頼性への影響が考えられますので、事前にお客様にてご確認ください。
- はんだ付けは、表面実装製品の場合リフロー方式、挿入実装製品の場合フロー方式を原則とさせていただきます。なお、表面実装製品をフロー方式での使用をご検討の際は別途ロームまでお問い合わせください。その他、詳細な実装条件及び手はんだによる実装、基板設計上の注意事項につきましては別途、ロームの実装仕様書をご確認ください。

## 応用回路、外付け回路等に関する注意事項

1. 本製品の外付け回路定数を変更してご使用になる際は静特性のみならず、過渡特性も含め外付け部品及び本製品のバラツキ等を考慮して十分なマージンをみて決定してください。
2. 本資料に記載された応用回路例やその定数などの情報は、本製品の標準的な動作や使い方を説明するためのもので、実際に使用する機器での動作を保証するものではありません。したがって、お客様の機器の設計において、回路やその定数及びこれらに関連する情報を使用する場合には、外部諸条件を考慮し、お客様の判断と責任において行ってください。これらの使用に起因しお客様又は第三者に生じた損害に関し、ロームは一切その責任を負いません。

## 静電気に対する注意事項

本製品は静電気に対して敏感な製品であり、静電放電等により破壊することがあります。取り扱い時や工程での実装時、保管時において静電気対策を実施のうえ、絶対最大定格以上の過電圧等が印加されないようにご使用ください。特に乾燥環境下では静電気が発生しやすくなるため、十分な静電対策を実施ください。(人体及び設備のアース、帯電物からの隔離、イオナイザの設置、摩擦防止、温湿度管理、はんだごてのこて先のアース等)

## 保管・運搬上の注意事項

1. 本製品を下記の環境又は条件で保管されますと性能劣化やはんだ付け性等の性能に影響を与えるおそれがありますのでこのような環境及び条件での保管は避けてください。
  - ① 潮風、Cl<sub>2</sub>、H<sub>2</sub>S、NH<sub>3</sub>、SO<sub>2</sub>、NO<sub>2</sub>等の腐食性ガスの多い場所での保管
  - ② 推奨温度、湿度以外での保管
  - ③ 直射日光や結露する場所での保管
  - ④ 強い静電気が発生している場所での保管
2. ロームの推奨保管条件下におきましても、推奨保管期限を経過した製品は、はんだ付け性に影響を与える可能性があります。推奨保管期限を経過した製品は、はんだ付け性を確認したうえでご使用頂くことを推奨します。
3. 本製品の運搬、保管の際は梱包箱を正しい向き(梱包箱に表示されている天面方向)で取り扱ってください。天面方向が遵守されずに梱包箱を落下させた場合、製品端子に過度なストレスが印加され、端子曲がり等の不具合が発生する危険があります。
4. 防湿梱包を開封した後は、規定時間内にご使用ください。規定時間を経過した場合はベーク処置を行ったうえでご使用ください。

## 製品ラベルに関する注意事項

本製品に貼付されている製品ラベルに2次元バーコードが印字されていますが、2次元バーコードはロームの社内管理のみを目的としたものです。

## 製品廃棄上の注意事項

本製品を廃棄する際は、専門の産業廃棄物処理業者にて、適切な処置をしてください。

## 外国為替及び外国貿易法に関する注意事項

本製品は、外国為替及び外国貿易法に定めるリスト規制貨物等に該当するおそれがありますので、輸出する場合には、ロームへお問い合わせください。

## 知的財産権に関する注意事項

1. 本資料に記載された本製品に関する応用回路例、情報及び諸データは、あくまでも一例を示すものであり、これらに関する第三者の知的財産権及びその他の権利について権利侵害がないことを保証するものではありません。
2. ロームは、本製品とその他の外部素子、外部回路あるいは外部装置等(ソフトウェア含む)との組み合わせに起因して生じた紛争に関して、何ら義務を負うものではありません。
3. ロームは、本製品又は本資料に記載された情報について、ロームもしくは第三者が所有又は管理している知的財産権その他の権利の実施又は利用を、明示的にも黙示的にも、お客様に許諾するものではありません。ただし、本製品を通常の用法にて使用される限りにおいて、ロームが所有又は管理する知的財産権を利用されることを妨げません。

## その他の注意事項

1. 本資料の全部又は一部をロームの文書による事前の承諾を得ることなく転載又は複製することを固くお断り致します。
2. 本製品をロームの文書による事前の承諾を得ることなく、分解、改造、改変、複製等しないでください。
3. 本製品又は本資料に記載された技術情報を、大量破壊兵器の開発等の目的、軍事利用、あるいはその他軍事用途目的で使用しないでください。
4. 本資料に記載されている社名及び製品名等の固有名詞は、ローム、ローム関係会社もしくは第三者の商標又は登録商標です。

**一般的な注意事項**

1. 本製品をご使用になる前に、本資料をよく読み、その内容を十分に理解されるようお願い致します。本資料に記載される注意事項に反して本製品をご使用されたことによって生じた不具合、故障及び事故に関し、ロームは一切その責任を負いませんのでご注意願います。
2. 本資料に記載の内容は、本資料発行時点のものであり、予告なく変更することがあります。本製品のご購入及びご使用に際しては、事前にローム営業窓口で最新の情報をご確認ください。
3. ロームは本資料に記載されている情報は誤りがないことを保証するものではありません。万が一、本資料に記載された情報の誤りによりお客様又は第三者に損害が生じた場合においても、ロームは一切その責任を負いません。